

X320, X330, X340

# Triciclo

Manual del producto de X320, X330 y X340



# Índice

---

Mensajes sobre seguridad	3
Recomendaciones de uso y dimensiones del artículo	4
Información importante y revisión de su pedido	5
Instrucciones para el montaje inicial	
Montaje de las ruedas traseras	6
Montaje de la parte delantera; montaje del asiento y el respaldo	7
Tapa trasera; manillar de empuje	8
Manillar de dirección trasera	9
Freno para el cuidador	10
Artículo básico	
Freno de estacionamiento; resistencia variable del pedal	11
Pedales y sandalias	12
Asiento; inclinación del respaldo	13
Componentes	
Sistema de soporte para el tronco	14
Controles laterales; reposacabezas; almohadilla del respaldo	15
Manillares; freno de mano; anclaje de mano	16
Barra de guía delantera; barra de montaje; cesta delantera	17
Abductor; aductor	18
Arnés pélvico	19
Soporte fijo; kit de elevación de pedales	20
Funcionamiento	21
Mantenimiento; limpieza	22
Garantía; materiales; modificaciones del usuario	23

## **ADVERTENCIA**



- Lea atentamente y comprenda la información de esta manual del producto antes de intentar utilizar el producto. La falta de seguimiento de los procedimientos y las instrucciones de este manual del producto puede causar lesiones graves o la muerte.
- Un profesional cualificado debe evaluar la idoneidad y seguridad de todo el equipo para cada usuario.
- Este producto está previsto para usuarios de juicio inestable, por lo que en todo momento se requiere la supervisión de un adulto.
- Para evitar caídas y lesiones:
  - No use este producto sobre superficies rugosas y desiguales, ni en las proximidades de piscinas o escaleras.
  - Compruebe que las correas y los soportes estén bien sujetos en todo momento. Las correas y los soportes se suministran para la seguridad del usuario y deben ajustarse cuidadosamente para lograr la mayor comodidad y seguridad.
  - Apriete bien todos los mandos de ajuste antes de usar el producto e inmediatamente después de realizar cualquier ajuste.
  - Ajuste todos los cinturones de seguridad.
  - No use el triciclo Rifton con usuarios que hagan movimientos enérgicos involuntarios, que tengan mal equilibrio corporal o un control limitado de la cabeza.
  - Para evitar lesiones, el usuario siempre debe llevar calzado y un casco protector.
  - Mantenga las manos alejadas de los piñones, la manivela del pedal y la correa de transmisión cuando el usuario esté en el triciclo.
- Para evitar caídas, asfixia, atrapamiento de la cabeza u otras lesiones:
  - Utilice siempre el cinturón de seguridad o el arnés pélvico cuando tenga puesto el arnés mariposa, la correa torácica o el reposacabezas.
- No use este producto para usuarios que no cumplan los límites de talla y peso especificados en este manual.
- Para prevenir fallos estructurales, que pueden provocar lesiones graves o la muerte:
  - Compruebe de forma periódica en este producto y sus componentes el aflojamiento o la ausencia de tornillos, la fatiga del metal, grietas, soldaduras rotas, piezas que faltan, la inestabilidad general u otros signos de desgaste excesivo.
  - Retire inmediatamente este producto si observa cualquier condición que pudiera causar un funcionamiento inseguro.
  - No use los componentes o productos de Rifton para ningún otro fin distinto al previsto.

## Recomendaciones de uso

El triciclo Rifton es un producto sanitario de clase I. Se puede usar en ejercicios terapéuticos recíprocos para mantener la amplitud de movimiento y la fuerza o para fines recreativos en niños y adolescentes con discapacidades. La transmisión por correa desde los pedales hasta la rueda trasera ofrece las siguientes ventajas:

- Los pedales quedan ligeramente adelantados con respecto al asiento, en lugar de estar en la rueda delantera, como ocurre en la mayoría de los triciclos. Esto hace que la postura sea más eficiente, cómoda y natural.
- La dirección es independiente del pedaleo y, así, se reduce la coordinación necesaria para pedaleo y dirigir el triciclo.

## Medidas del usuario y dimensiones del artículo

Medidas del usuario – pulgadas (cm)	X320 pequeño	X330 mediano	X340 grande
Longitud interior de la pierna	12*–22 (30*–56)	19–28 (48–71)	25–38 (64–97)



### Medida clave del usuario: longitud interior de la pierna

La pierna extendida debe llegar cómodamente del asiento al pedal cuando ambos pies y el torso están en su lugar sujetos con las correas.

**Importante:** el peso del usuario no debe exceder la carga máxima de trabajo. Los triciclos Rifton no están diseñados para niños con reflejos fuertes o falta de equilibrio del tronco y control de la cabeza. Consulte con el terapeuta de su cliente antes de adquirirlo.

Medidas del artículo – pulgadas (cm)	X320 pequeño	X330 mediano	X340 grande
Anchura total	25½ (65)	27½ (70)	31½ (80)
Longitud total	44 (112)	53 (135)	65 (165)
Altura total (en la posición más baja con ruedas/parte delantera desmontada para el transporte)	21¼ (54)	21¼ (54)	30 (76)
Longitud total sin manillar trasero (sin ruedas ni parte delantera)	36 (91)	41 (104)	49 (124)
Longitud total con manillar trasero (ruedas y parte delantera desmontadas)	48 (122)	51 (130)	60 (152)
Diámetro de las ruedas	12 (30)	15 (38)	18 (46)
Desde el centro del asiento hasta el pedal extendido	12*–22 (30*–56)	19–28 (48–71)	25–36 (64–91)
Desde el asiento hasta la parte superior del soporte para el tronco (altura máxima)	16 (41)	24 (61)	24 (61)
Intervalo de ajuste de los controles laterales	Soporte para el tronco pequeño: 6–12 (15–30)	Soporte para el tronco pequeño: 6–12 (15–30) Soporte para el tronco grande: 9½–15½ (24–39)	Soporte para el tronco grande: 9½–15½ (24–39)
Relación de cambio	1:1	1:1	1:1
Peso del artículo básico – libras (kg)	47 (21)	56 (25)	65 (29)
<b>Carga máxima de trabajo – libras (kg)</b>	<b>125 (57)</b>	<b>250 (113)</b>	<b>310 (140)</b>

\*14" (36) mínimo con el asiento mediano instalado en el triciclo pequeño

## IMPORTANTE

Guarde este manual del producto para futuras consultas. Hay copias adicionales disponibles en [www.rifton.com/customer-service/product-manuals](http://www.rifton.com/customer-service/product-manuals).

## Claves para los usuarios

Use esta clave para determinar qué secciones de este manual del producto son importantes para usted.

 **Usuarios técnicos** Para profesionales que piden y montan productos Rifton.

 **Usuarios domésticos** Para cuidadores que usan productos Rifton regularmente.

 **Personal de mantenimiento** Para cualquier persona responsable del mantenimiento o de pedidos repetidos de productos y piezas Rifton.

## Revise su pedido

El chasis del triciclo, el conjunto de la parte delantera, el asiento, el conjunto del respaldo, los componentes y este manual del producto se envían juntos.

Aunque no haya pedido todos los componentes disponibles, utilice los diagramas siguientes para confirmar que su pedido está completo.

**Si su envío está incompleto o dañado de alguna manera a su llegada, llame al servicio de atención al cliente, al 800.571.8198.**

# Instrucciones para el montaje inicial

## Piezas incluidas en el kit de tornillería y herramientas

1. Dos pasadores de liberación rápida
2. Dos llaves hexagonales de 3/16"
3. Un tornillo
4. Una tuerca

\*Los triciclos pequeños incluyen una llave hexagonal de 5/16" para ajustar la profundidad del asiento (consulte la página 13).

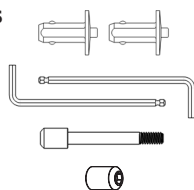

Escanee el código QR o visite [www.rifton.com/trikeassemblyvideo](http://www.rifton.com/trikeassemblyvideo) para ver el video de montaje del triciclo.

## Montaje de las ruedas traseras

(solo en los triciclos grandes y medianos)

**⚠ ADVERTENCIA** Para evitar basculaciones, asegúrese de que los pasadores de liberación rápida estén completamente introducidos con los botones extendidos. Verifique todas las ruedas para asegurarse de que son seguras antes de usar el triciclo.

**Nota:** Antes de instalar o quitar las ruedas traseras, asegúrese de que el freno de estacionamiento esté completamente liberado (resistencia variable establecida en cero).

### Instalación de las ruedas traseras

**Figura 6a:** deslice ambas ruedas traseras sobre el eje. Empuje hacia dentro ambas ruedas para asegurarse de que los ejes se extiendan hacia el exterior de los bujes de las ruedas, como se muestra en la Figura 6b, antes de instalar los pasadores de liberación rápida.



Figura 6a



Figura 6b

### Instalación de pasadores de liberación rápida

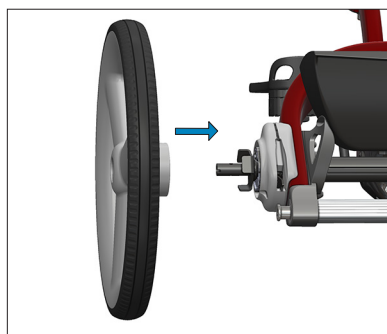
**Figura 6b:** haga coincidir el lado plano (A) del pasador de liberación rápida (incluido en el kit de tornillería y herramientas) con la pestaña aplanada en el eje (B) y luego coloque el pasador de liberación rápida. Repita la acción en la otra rueda.

**Figura 6b:** los extremos de los ejes deben estar a ras de los bujes de las ruedas.

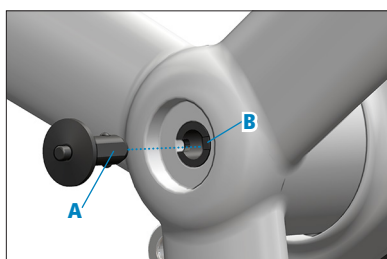
**Figura 6c:** los pasadores de liberación rápida deben estar completamente introducidos con los botones hacia fuera.



Figura 6c

## Montaje de la parte delantera (solo en los triciclos grandes y medianos)

**⚠ ADVERTENCIA** Para evitar que el usuario sufra lesiones y el producto daños, asegúrese de que el pasador de liberación rápida esté completamente introducido y con el botón extendido antes de su uso.

**Nota:** Ajuste el manillar al extremo superior de su rango y coloque el freno en ESTACIONAMIENTO (véase la página 11) antes de colocar la parte delantera.

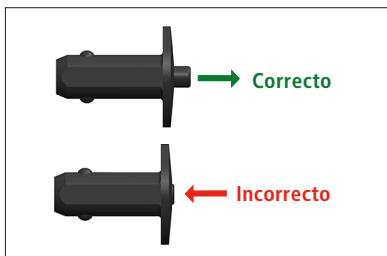
**Figuras 7a y 7b:** alinee los orificios del conjunto de la parte delantera con los orificios del tubo de dirección, presione el botón (A) e introduzca el pasador de liberación a través de la placa inferior del conjunto de la parte delantera, asegurándose de que llegue hasta el final. Es posible que tenga que levantar el manillar para alinear los orificios correctamente.

**Figura 7b:** el botón del pasador de liberación rápida (A) debe salirse para que se cierre.



Figura 7a



Figura 7b

## Montaje del asiento y el respaldo (solo en los triciclos grandes y medianos)

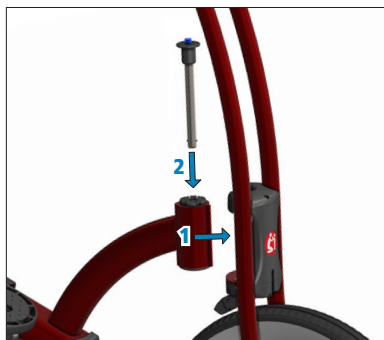
**Figura 7c:** levante el respaldo e introduzca la pieza estampada de ajuste de reclinación del respaldo (B) en la ranura de plástico, tal y como se muestra. Levante el pasador de ajuste (C) y asegúrese de que este se introduzca en uno de los orificios de la pieza estampada.

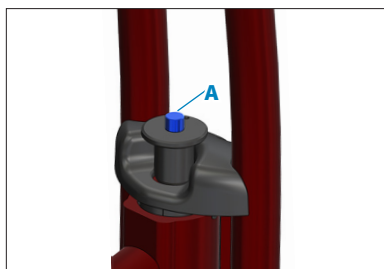

Figura 7c

**Figura 7d:** deslice el conjunto de asiento y respaldo en el rail de ajuste de altura y bájelo con cuidado presionando el pulsador de ajuste de altura del asiento (D en la Figura 7c).

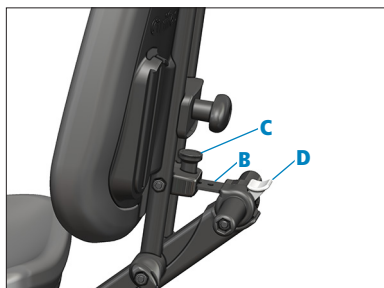

Figura 7d

**Consejo:** asegúrese de empujar los deslizadores de plástico negro (E en la Figura 7d) hacia el exterior del soporte del asiento antes de deslizar el conjunto por el rail de ajuste del asiento.

## Instrucciones para el montaje inicial, cont.

### Tapa trasera (triciclos de todos los tamaños)

Debe instalarse si no se seleccionó un manillar trasero en el momento de la compra.

**⚠ ADVERTENCIA** Para evitar caídas, el componente debe instalarse con la tuerca y el tornillo apretados al máximo antes de su uso.

**Montaje** (utilice la tornillería y las herramientas proporcionadas en el kit incluido). **Figura 8a:**

1. Introduzca la tapa trasera (A) en el tubo tal como se muestra.
2. Introduzca el tornillo a través del orificio (B), inserte la tuerca en el orificio opuesto y apriete la tuerca con las llaves hexagonales provistas. **Asegúrese de apretar completamente la tuerca y el tornillo hasta el punto máximo.**



Figura 8a

### Manillar de empuje (triciclos de todos los tamaños)

Si se seleccionó en el momento de la compra.

**⚠ ADVERTENCIA** Para evitar caídas, el componente debe instalarse con la tuerca y el tornillo apretados al máximo antes de su uso.

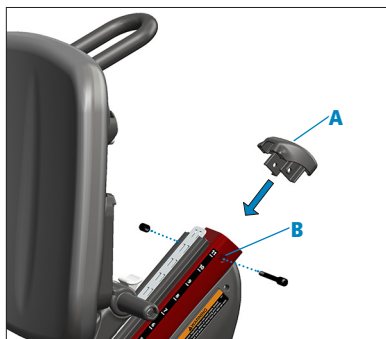
**Montaje** (utilice la tornillería y las herramientas proporcionadas en el kit incluido). **Figura 8b:**

1. Introduzca el manillar en el tubo tal y como se muestra.
2. Introduzca el tornillo a través del orificio (C), inserte la tuerca en el orificio opuesto y apriete la tuerca con las llaves hexagonales provistas. **Asegúrese de apretar completamente la tuerca y el tornillo hasta el punto máximo.**



Figura 8b



## Manillar de dirección trasera (triciclos de todos los tamaños)

Si se seleccionó en el momento de la compra.

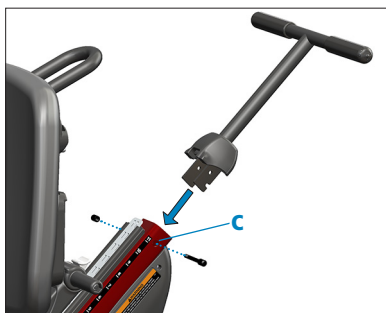
**⚠ ADVERTENCIA** Para evitar caídas, el componente debe instalarse con la tuerca y el tornillo apretados al máximo antes de su uso.

**Montaje** (utilice la tornillería y las herramientas proporcionadas en el kit incluido). **Figura 9a:**

1. Introduzca el manillar en el tubo tal y como se muestra.
2. Introduzca el tornillo a través del orificio (A), inserte la tuerca en el orificio opuesto y apriete la tuerca con las llaves hexagonales provistas. **Asegúrese de apretar completamente la tuerca y el tornillo hasta el punto máximo.**



Figura 9a

### Montaje de la barra de dirección trasera

Solo para triciclos grandes y medianos:

1. **Figura 9b:** deslice el collarín de bloqueo hacia abajo y conecte la junta de enganche delantera (B) a la junta esférica delantera.

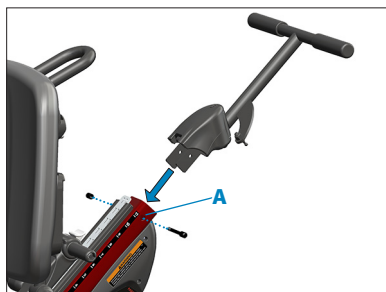

Figura 9b

Para triciclos de todos los tamaños:

2. **Figura 9c:** deslice el collarín de bloqueo hacia abajo y conecte la junta de enganche trasera (C) a la junta esférica trasera.

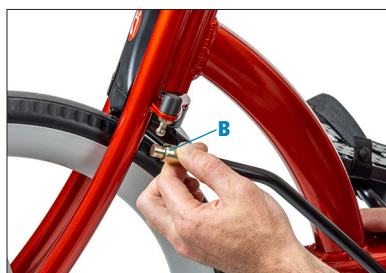

Figura 9c

Solo para triciclos grandes y pequeños:

3. **Figura 9d:** use el pasador (D) para conectar la parte recta de la barra (E) con la ranura trasera en el varillaje de la dirección debajo del asiento.



Figura 9d

## Freno para el cuidador (triciclos de todos los tamaños) Si se seleccionó en el momento de la compra.

### Colocación del cable

1. Ponga el freno de estacionamiento en la posición ESTACIONAMIENTO (véase la página 11).
2. **Figuras 10a y 10b:** enganche el extremo esférico del cable en el soporte de metal que tiene una ranura (A) dentro de la carcasa del freno de estacionamiento y levante el conducto del cable hacia el interior de la cavidad en la carcasa del freno (B) tal y como se muestra.

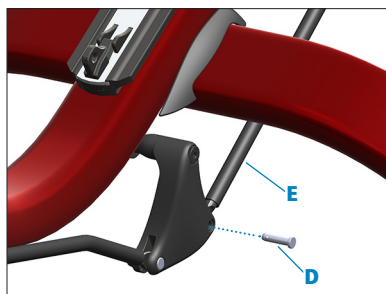

Figura 10a



Figura 10b

## Artículo básico

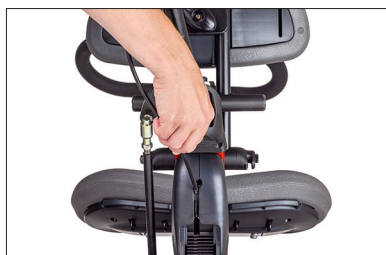
### Freno de estacionamiento

**Figura 11a:** el freno de estacionamiento bloquea las ruedas traseras para que el triciclo no se mueva. Solo se puede usar en superficies planas. Para accionar el freno, tire del mango del freno (A) por completo hacia arriba para alinear el indicador (B) con la posición ESTACIONAMIENTO. Para liberar el freno, presione el botón blanco (C) y baje la el mango.

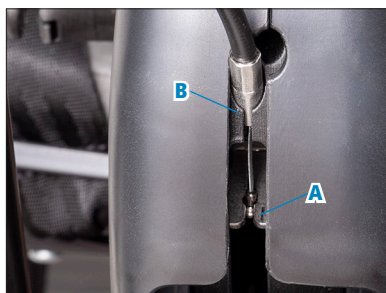

Figura 11a

### Resistencia de pedaleo variable

**Figura 11a:** la función de resistencia variable permite aumentar la resistencia de la transmisión. Para aumentar la resistencia, levante el mango del freno (A) para alinear el indicador (B) con el nivel de resistencia deseado. Para reducir o quitar la resistencia, presione el botón blanco (C) y baje el mango.

### Ajuste de la resistencia variable y el freno de estacionamiento

**Figura 11a:** para aumentar la resistencia variable y la fuerza del freno de estacionamiento, gire los reguladores (D) hacia fuera (en el sentido contrario de las agujas del reloj). Para reducir la resistencia variable y la fuerza del freno de estacionamiento, gire los reguladores (D) hacia dentro (en el sentido de las agujas del reloj). Para obtener los mejores resultados, ambos reguladores deben ajustarse a una distancia similar del conjunto del freno de estacionamiento. Cuando la palanca del freno de estacionamiento esté en cero, ambas ruedas deben girar libremente. Sin embargo, cuando la palanca se ponga en ESTACIONAMIENTO, el triciclo debe permanecer inmovilizado.

### Equilibrar el sistema de freno trasero

**Figura 11b:** si un freno roza cuando el otro está liberado, es necesario volver a equilibrar el sistema de resistencia y el freno de estacionamiento. Simplemente



Figura 11b

coloque el mango completamente en ESTACIONAMIENTO como se muestra y luego suelte la palanca hasta la posición cero. Si así no se equilibra el sistema, afloje el regulador (E) del cable conectado al freno que proporciona la resistencia no deseada girándolo (hacia la derecha) como se describe en la página anterior. A continuación, repita este procedimiento de equilibrado.

**Nota:** Puede parecer que la rueda motriz tiene más resistencia porque está conectada al conjunto de bielas delantero a través de los piñones y la correa de transmisión. Esto es normal y no requiere equilibrar el sistema.

## Pedales/sandalias

**Figura 12a:** las sandalias y la cuerda de nivelación (A) se pueden desmontar por completo, con lo que se dejará debajo un pedal de bicicleta convencional. Desenganche los lazos de la cuerda de nivelación de la parte posterior de ambos pedales, páselos por los orificios de las sandalias y quite la polea de liberación rápida del lazo de metal de la base del rail del asiento. Quite los pomos (B) y retire las sandalias.

Para volver a colocar las sandalias, sujete la polea de liberación rápida al lazo de metal en la base del rail del asiento, luego pase la cuerda de nivelación a través del orificio en la parte posterior de la sandalia y fíjela en la parte posterior del pedal. Alinee los orificios del pedal con las ranuras de la sandalia y coloque los tornillos. Enrosque los pomos en los tornillos, coloque la sandalia en la posición correcta y apriete bien los pomos.

### Ajustes de sandalias

**Figura 12a:** afloje los pomos (B) para deslizar la sandalia hacia delante y hacia atrás en su punto de basculación con el fin de ajustar el tope del talón de la sandalia y la longitud del pie. Mover la sandalia hacia atrás compensa la flexión plantar. La cuerda de nivelación (A) compensa la dorsiflexión.

**Figura 12b:** las correas de las sandalias se pueden desabrochar y mover a cualquier posición alrededor del pedal, y también se pueden quitar por completo.



Figura 12a



Figura 12b

## Asiento

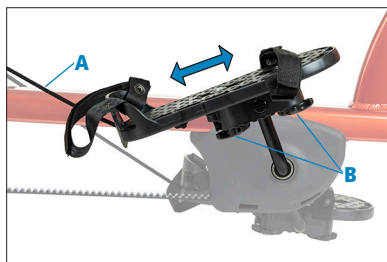
**⚠️ ATENCIÓN** Para evitar lesiones en la espalda, tenga cuidado al ajustar la altura del asiento con un usuario sentado.

### Altura del asiento

**Figura 13a:** apoye el pie en la barra gris que se encuentra entre las ruedas traseras del triciclo. Con ambas manos en la manija, presione el pulsador (A) y mueva la manija hacia arriba o hacia abajo para ajustar la altura del asiento. Ajuste la altura del asiento con un usuario sentado únicamente si puede soportar su peso de manera segura.



Figura 13a

### Profundidad del asiento

**Figura 13b:** afloje el pomo (B) para ajustar la posición del asiento hacia delante o hacia atrás con el objetivo de cambiar la distancia relativa a la almohadilla del respaldo. Para ajustar la profundidad del asiento pequeño se necesita una llave hexagonal de  $\frac{1}{4}$ " (7 mm).



Figura 13b

**Nota:** Para ajustar la profundidad del asiento de un triciclo pequeño se necesita una llave hexagonal de  $\frac{5}{16}$ ".

### Inclinación del respaldo

**Figura 13c:** tire hacia arriba del pomo (C) para ajustar el ángulo del respaldo a  $0^\circ$ ,  $7\frac{1}{2}^\circ$  o  $15^\circ$ .

Tenga en cuenta que el respaldo también se puede quitar por completo y plegar hacia delante para el transporte.



Figura 13c

### Ruedas traseras de liberación rápida

Consulte la página 6 para obtener instrucciones.

### Parte delantera de liberación rápida

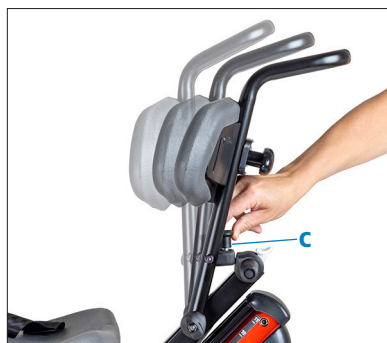
Consulte la página 7 para obtener instrucciones.

# Componentes

## Sistema de soporte para el tronco

**⚠ ADVERTENCIA** Para evitar caídas, asfixia, atrapamiento de la cabeza u otras lesiones:

- Utilice siempre el cinturón de seguridad o el arnés pélvico cuando tenga puesto el arnés mariposa o las correas torácicas.
- Asegúrese de que el arnés mariposa esté bien ajustado y situado cada vez que se use.
- Ajuste las correas inferiores del arnés mariposa antes de apretar las correas superiores.

### Recomendaciones de uso

El sistema de soporte para el tronco ayuda a aquellos usuarios que tienen problemas para mantenerse erguidos cuando están sentados. Proporciona los puntos de sujeción necesarios para el arnés mariposa, los controles laterales y las opciones de reposacabezas, que ayudan al usuario a mantener el control de la cabeza, la postura y una buena posición.

### Montaje del soporte para el tronco

Figura 14a:

1. Afloje el pomo (A).
2. Gire la abrazadera (B) para pasar entre los tubos (C) en la posición que se muestra.
3. Gire la abrazadera de nuevo para alinear las sujeciones con los tubos, ajuste a la altura deseada y apriete bien el pomo.

### Arnés mariposa

Figura 14b: sujete el arnés mariposa usando los puntos de fijación del anillo. Los anillos pequeños (D) se conectan en las ranuras superiores y los anillos grandes (E) se conectan en las ranuras inferiores. Ajuste primero las correas inferiores y luego las superiores.

**Nota:** Consulte la página 13 para saber cómo llevar a cabo los ajustes de altura y profundidad del asiento, y de la inclinación del respaldo.



Figura 14a



Figura 14b

## Controles laterales

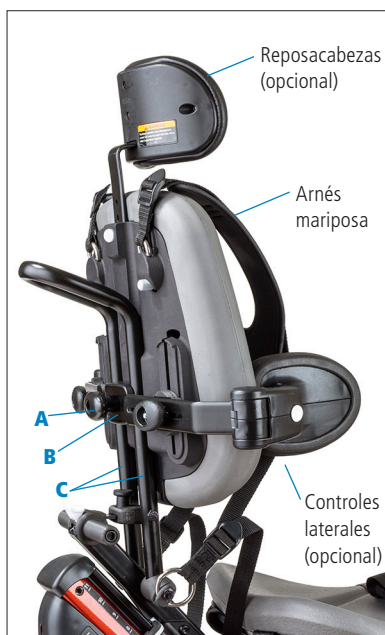
Figura 15a:

1. Afloje el pomo (A) e inserte la llave de metal en la ranura (B) detrás del respaldo. Ajuste la altura, el ancho y el ángulo del control lateral y, a continuación, apriete bien el pomo.
2. Presione el botón de liberación lateral (C) y gire el control lateral hacia fuera o hacia dentro.



Figura 15a

## Reposacabezas

**Figura 15b:** hay disponibles cuatro reposacabezas para usarse solo con el sistema de soporte para el tronco: con alas, curvo ajustable, plano y curvo sencillo.

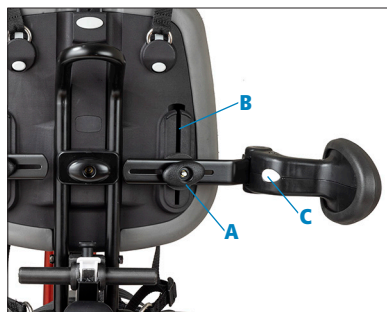

Figura 15b

### Montaje:

**Figura 15c:** presione el botón ovalado blanco (D) e inserte la barra metálica del reposacabezas en la ranura. Suelte el botón blanco para establecer la altura del reposacabezas.



Figura 15c

### Ajuste:

**Figura 15c:** presione el botón ovalado blanco (D) y suba o baje el reposacabezas. Suelte el botón para que entre y ajústelo hasta que haga clic. Para ajustar la profundidad y el ángulo del reposacabezas, afloje los dos pomos giratorios negros (E). Mueva el reposacabezas hasta la posición deseada y apriete firmemente los dos pomos.

## Almohadilla del respaldo

### Montaje:

Figura 15d:

1. Afloje el pomo (F).
2. Gire la abrazadera (G) para pasar entre los tubos (H).
3. Gire la abrazadera de nuevo para alinear las sujeciones con los tubos, ajuste a la altura deseada y apriete bien el pomo.



Figura 15d

## Manillares

**Figuras 16a y 16b:** se puede usar un manillar convencional o circular con el triciclo Rifton.

### Ajuste de los manillares:

**Figura 16a:** la altura del manillar se ajusta con el pomo (A). Gire el manillar hacia el usuario o en dirección contraria aflojando el pomo (B).



Figura 16a (manillar convencional)

### Freno de mano delantero

**Figura 16c:** el freno de mano delantero permite al usuario ralentizar y detener el triciclo. Está equipado con un bloqueo del freno. Apriete el mango del freno (C) y presione el botón (D) para bloquear el freno. Apriete el mango del freno para desbloquearlo.

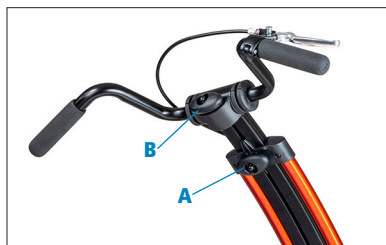

Figura 16b (manillar circular)

### Ajuste

**Figura 16c:** para mover la posición del freno de mano, afloje la abrazadera de fijación (E) con una llave hexagonal de 5 mm. El freno de mano se puede girar o mover hacia la derecha o hacia la izquierda.



Figura 16c

### Anclaje de mano

**Figuras 16d y 16e:**

**Nota:** El anclaje de mano funciona mejor con el manillar circular.

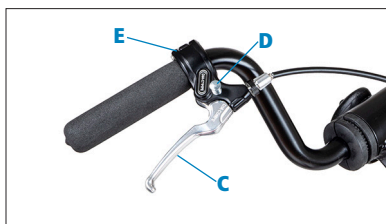
### Montaje:

1. Coloque bien un extremo del anclaje de mano alrededor de la muñeca del usuario.
2. Ponga la mano del usuario en el manillar.
3. Coloque el anclaje de mano de forma segura alrededor del manillar y la mano del usuario.
4. Asegure el otro extremo alrededor de la muñeca del usuario.



Figura 16d



Figura 16e



## Barra de guía delantera

### ⚠ ATENCIÓN

Quite la barra de guía delantera del triciclo cuando no se esté usando.

**Figura 17a:** la barra de guía delantera permite al cuidador guiar y mover el triciclo desde delante.

### Montaje:

**Figura 17a:** levante el manillar desde su posición más baja.

1. Afloje el pomo giratorio (A) todo lo posible para abrir la abrazadera.
2. Monte la barra de guía delantera en el manillar, según se muestra.
3. Apriete el pomo (A).



Figura 17a

## Barra de montaje **Figura 17b:**

La barra de montaje es compatible con la mayoría de los soportes para dispositivos de manillar de bicicleta estándar.

### Montaje:

1. Afloje el pomo (B) y enganche la barra de montaje en las ranuras (C) de la parte superior del eje del manillar como se muestra, luego apriete el pomo.

**Nota:** La barra de montaje se puede orientar con la barra centrada entre los manillares como se muestra o apuntando hacia la izquierda o hacia la derecha, según lo desee el usuario.

2. Afloje el pomo (B) para girar y obtener la posición deseada.



Figura 17b

## Cesta delantera

**Figura 17c:** para sujetar la cesta delantera, deslice los ganchos de la cesta por el travesaño superior del conjunto de dirección (D) tal y como se muestra.

**Nota:** Antes de colocar la cesta, suba el manillar para que no esté en la posición más baja.



Figura 17c

## Abductor

### Recomendaciones de uso:

El abductor es para usuarios que necesitan separación o abducción de las rodillas.

### Montaje:

**Figura 18a:** deslice el tubo de soporte del abductor (A) por el extremo del tubo de soporte del asiento y luego apriete el pomo (B).

**Nota:** El tubo tiene marcas de referencia. Asegúrese de que la barra abductora no exceda el número más alto del tubo de soporte del abductor antes de apretar el pomo.



Figura 18a

## Abductor con correas de aducción

### Recomendaciones de uso:

**Figura 18b:** el abductor con correas de aducción limita el movimiento lateral de las rodillas del usuario, lo que proporciona un soporte lateral límite cómodo.

### Montaje:

**Figura 18b:** deslice el tubo de soporte del abductor (A) por el extremo del tubo de soporte del asiento y luego apriete el pomo (B).

**Nota:** El tubo tiene marcas de referencia. Asegúrese de que la barra abductora no exceda el número más alto del tubo de soporte del abductor antes de apretar el pomo.

Las correas de aducción se conectan en las barras (C). Coloque las correas alrededor de los muslos del usuario y ajústelas para que se adapten a ellos.



Figura 18b

## Arnés pélvico

### ⚠ ADVERTENCIA

Para evitar caídas, asfixia, que la cabeza quede atrapada u otras lesiones, use siempre un cinturón de seguridad o arnés pélvico cuando esté en uso el arnés mariposa.

El arnés pélvico se puede usar en lugar de un cinturón de seguridad como el principal dispositivo de sujeción del usuario en el triciclo. Esta alternativa al cinturón de seguridad más habitual proporciona una base estable para el desarrollo del control postural al estar sentado. El arnés pélvico posiciona firmemente la pelvis del usuario, sujetando caderas y muslos sin presionar el abdomen.

### Montaje

**Nota:** El asiento pequeño tiene solo una ranura y un anillo por cada lado. Si se usan tanto el cinturón de seguridad como el arnés pélvico, ambos deben compartir la misma ranura y anillo.

1. **Figura 19a:** para sujetar el arnés pélvico, colóquelo en el asiento con los extremos anchos hacia el respaldo y los puntos de sujeción de la correa hacia abajo.
2. Pase los pasadores triangulares (A) por las ranuras exteriores (B) de la parte posterior del asiento.
3. Sujételos a los anillos de fijación exteriores (C) de debajo del asiento y atornille las tuercas giratorias para fijar los pasadores.

### Ajuste

**Figura 19b:** con la almohadilla plana del arnés sobre el asiento, coloque al usuario. Tire de cada extremo de la almohadilla pasándolo por entre las piernas del usuario y por la pierna más próxima (p. ej., el extremo izquierdo de la almohadilla por la pierna izquierda). Sujete las hebillas (D). Apriete las correas, si es necesario.



Figura 19a



Figura 19b

## Soporte fijo

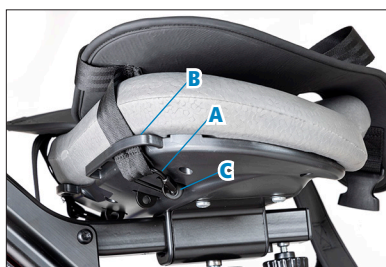
### ⚠ ADVERTENCIA

Para evitar caídas y lesiones, utilice siempre la muesca correcta en función del tamaño del triciclo.

### Recomendaciones de uso:

**Figura 20a:** el soporte fijo convierte su triciclo en un dispositivo fijo de entrenamiento, para aprender los movimientos básicos del pedaleo.

**Consejo:** la función de resistencia variable funciona bien con el soporte fijo.

### Montaje Figura 20a:

1. Coloque los soportes (A) en el suelo, donde desee.
2. Levante la parte trasera del triciclo y coloque las protuberancias grises (B) en la muesca correcta de los soportes. Use la posición más baja para el triciclo Rifton X320 (pequeño), la intermedia para el X330 (mediano) y la más alta para el X340 (grande).

## Kit de elevación de pedales

### Montaje:

1. **Figura 20b:** quite la sandalia retirando los dos pomos (C) que se encuentran debajo.
2. **Figura 20c:** quite los tornillos de la sandalia y coloque los tornillos más largos suministrados con el kit de elevación del pedal.
3. **Figura 20c:** deslice uno o dos de los bloques de elevación del pedal (D) por los tornillos de la sandalia. Cada bloque eleva el pedal  $\frac{1}{2}$ " (1 cm).
4. **Figura 20d:** vuelva a instalar la sandalia en el pedal y apriete los pomos por debajo.



Figura 20a



Figura 20b



Figura 20c



Figura 20d

## Funcionamiento

Ajuste la altura del asiento, de modo que la distancia que va desde el asiento al pedal se aproxime a la medida clave del usuario de la longitud interior de la pierna del usuario. La pierna extendida del usuario debe llegar cómodamente desde el asiento hasta el pedal cuando tanto los pies como el torso estén sujetos con las correas.

Aproxime la altura del sistema de soporte para el tronco de forma que sea adecuada para la altura del usuario desde el asiento hasta el hombro (o ajuste la altura del respaldo, si se está usando). Aproxime la posición ideal para el manillar y asegúrese de que no esté en medio antes de la transferencia. Asegúrese de que las correas de los pedales estén abiertas y listas para colocar los pies. Ponga el freno en la posición ESTACIONAMIENTO.

Ayude al usuario a pasar a una posición sentada en el asiento del triciclo y abróchele el cinturón de seguridad inmediatamente cuando esté sentado.

Finalice los ajustes de posicionamiento para el sistema de soporte para el tronco y el manillar. Añada y ajuste componentes adicionales, según sea necesario, como por ejemplo los controles laterales de apoyo y el arnés mariposa del sistema de soporte para el tronco (o la correa acolchada del respaldo, si se está usando), el reposacabezas, el abductor y las correas de las sandalias.

## Mantenimiento

Este producto está diseñado y probado para una vida útil de 5 años si se utiliza y mantiene de acuerdo con este manual. Los usuarios deben, en todo momento, asegurarse de que el producto permanece en condiciones seguras y utilizables, lo que incluye el mantenimiento y las inspecciones periódicas que se especifican en este manual.

El freno de estacionamiento viene ajustado de fábrica para un rendimiento óptimo cuando es nuevo. Es posible que sea necesario ajustarlo periódicamente para contrarrestar el desgaste del sistema. Consulte la página 11 para obtener instrucciones.

Para prevenir fallos estructurales, que pueden provocar lesiones graves o la muerte:

- Compruebe de forma periódica en este producto y sus componentes el aflojamiento o la ausencia de tornillos, la fatiga del metal, grietas, soldaduras rotas, piezas que faltan, la inestabilidad general u otros signos de desgaste excesivo.
- Retire inmediatamente este producto si observa cualquier condición que pudiera causar un funcionamiento inseguro.
- No use los componentes o productos de Rifton para ningún otro fin distinto al previsto.
- Sustituya o repare los componentes o los productos que estén dañados o que parezcan inestables.
- Utilice solo repuestos autorizados de Rifton. La información sobre pedidos de piezas de recambio figura en la contraportada de este manual del producto.

## Limpieza

El triciclo se puede limpiar toallitas desinfectantes o con una solución de hasta un 10 % de lejía. No utilice cantidades excesivas de agua. Esta instrucción se aplica a las piezas de metal, la tapicería, el arnés y las correas acolchadas. También se puede usar un producto de limpieza comercial adecuado para piel artificial para la tapicería.

No lave a máquina el arnés ni las correas acolchadas.

Las correas de las sandalias, el cinturón de seguridad y la correa torácica se pueden lavar a máquina. Coloque las correas con cierres velcro antes del lavado. Las correas de aducción y los anclajes de mano se pueden lavar a máquina con agua fría y secar al aire. No planchar.

## Declaración de garantía

Si un producto Rifton se avería o no funciona durante el primer año, lo reemplazaremos sin cargo.

## Materiales

- Los artículos metálicos de acero (tuercas, pernos, tornillos, etc.) suelen ser galvanizados o niquelados o de acero inoxidable.
- Los artículos de tapicería (abductor, reposacabezas) son de espuma de poliuretano con cubierta ignífuga.
- Las almohadillas del asiento y otros soportes acolchados están hechos de espuma de polietileno.
- Los chasis normalmente se componen de tubos de acero o de aluminio, soldados entre sí, y recubiertos por un acabado de pintura al horno. Algunos componentes del chasis también pueden ser de acero inoxidable.
- Las ruedas no tienen cámaras y están llenas de espuma de poliuretano, por lo que no es necesario inflarlas.
- Las correas están hechas habitualmente de tejido de polipropileno o nailon.
- Normalmente, los componentes plásticos se moldean por inyección a partir de diversas resinas industriales.

Todos los materiales están exentos de látex, plomo y ftalatos.

## Modificaciones del usuario

**⚠️ ADVERTENCIA** Para evitar lesiones graves o la muerte, no modifique ni altere los productos o componentes de Rifton, ni utilice productos o componentes de Rifton combinados con productos de otros fabricantes. Rifton no se hace responsable de las posibles modificaciones o alteraciones realizadas en nuestros componentes o productos después de salir de nuestras instalaciones. Los clientes que modifiquen o alteren nuestros componentes o productos o los utilicen junto con productos de otros fabricantes, lo harán bajo su propia responsabilidad.

## Información de contacto de Rifton



**Correo electrónico**  
[Sales@Rifton.com](mailto:Sales@Rifton.com)



**Teléfono**  
800.571.8198  
9-5 EST



**Correo postal**  
Rifton Equipment  
PO Box 260  
Rifton NY 12471-0260



**Fax**  
800.865.4674



**En línea**  
[www.Rifton.com](http://www.Rifton.com)

## Para pedir piezas de recambio

1. **Localice el número de identificación** del producto en la pequeña etiqueta blanca.
2. Tenga este número a mano cuando llame a su representante del servicio de atención al cliente al **800.571.8198**.

### **Utilice solo piezas de recambio suministradas por Rifton Equipment.**

Nos complace suministrarle piezas de recambio. Aunque Rifton hace todo lo posible por suministrar piezas e instrucciones correctas para la reparación o renovación de su equipo, usted es responsable de garantizar que todas las reparaciones o modificaciones se realicen de forma correcta y segura.



Podrá encontrar cartas de necesidad médica y artículos informativos en:  
[www.rifton.com/trike](http://www.rifton.com/trike)