

patron®

MANUAL DE USUARIO TOM 5 & TOM 5 XCOUNTRY



(Información de uso)

Manufacturing and Distribution:

PATRON Bohemia a.s. Českolipská 3419
CZ- 27601 Mělník, Česká Republika tel.: +420-315 630 111
fax.: +420-315 630 199
Info.cz@patro.eu [http:// www.patron.eu](http://www.patron.eu)

DATOS BÁSICOS

COMPONENTES

1. Empuñadura
2. Articulación de ajuste de la altura de empuñadura
3. Liberador de la empuñadura
4. Respaldo
5. Tornillos hexagonales de ajuste de altura del respaldo
6. Tuercas de plástico de ajuste de altura del respaldo
7. Palanca de ajuste de inclinación del respaldo
8. Soporte de capota
9. Gancho de seguridad de bloqueo del interfaz
10. Cierre del interfaz
11. Palanca de ajuste de inclinación
12. Barra de seguridad
13. Reposapiés
14. Rueda giratoria delantera
15. Bloqueo de dirección
16. Rueda trasera
17. Freno
18. Soportes de cesta
19. Tuercas de plástico de ajuste del ancho del asiento
20. Palanca de ajuste del ángulo del reposapiés
21. Tornillos de ajuste de profundidad del asiento
22. Tornillos de ajuste de altura del reposapiés
23. Tornillos de ajuste del ángulo del reposapiés
24. Placa deslizante de ajuste del ángulo del reposapiés
25. Cierre de velcro para reposapiés
26. Reposapiés
27. Funda del chasis acolchada
28. Soporte de cadera
29. Seguro de transporte

TOM 5

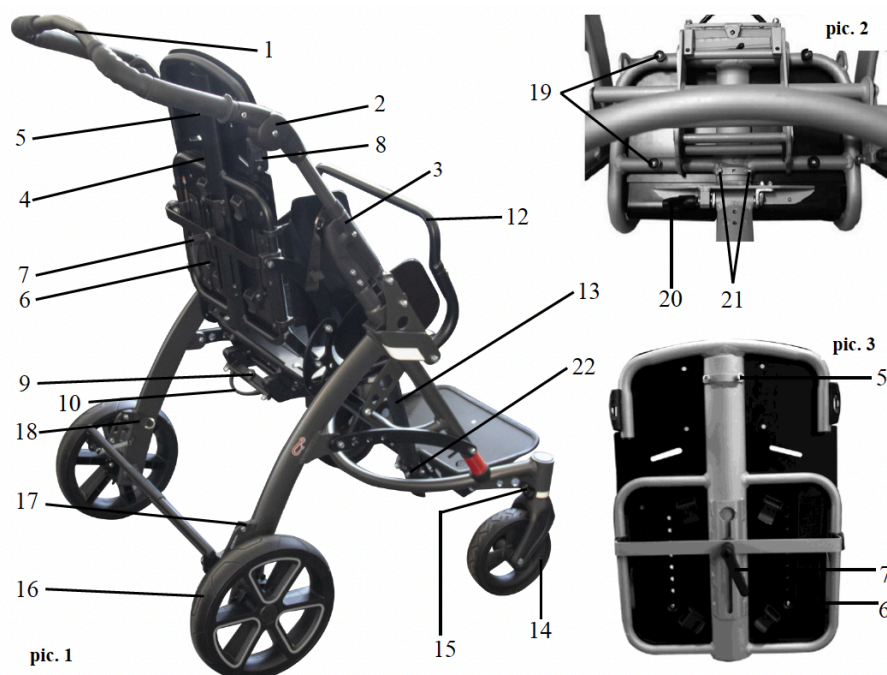

TOM 5 XCOUNTRY

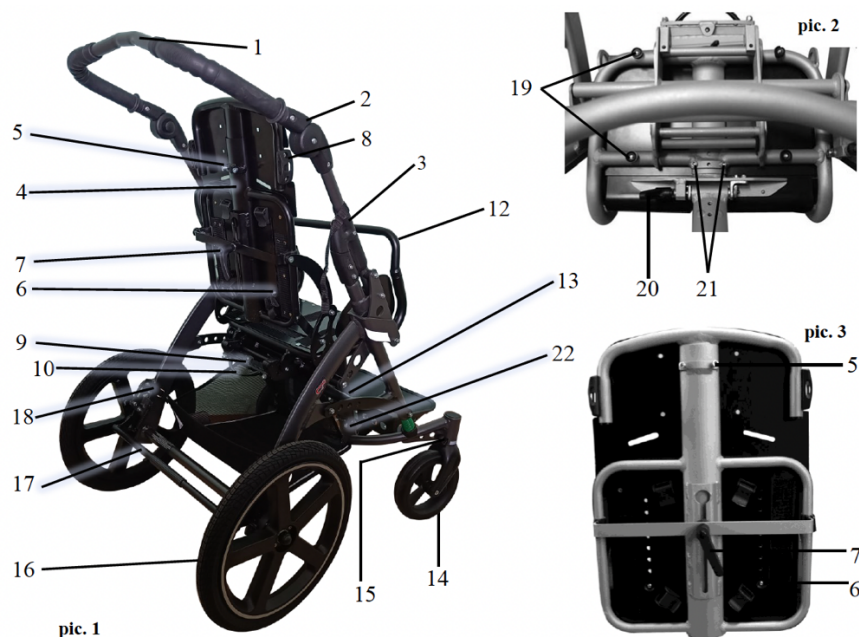

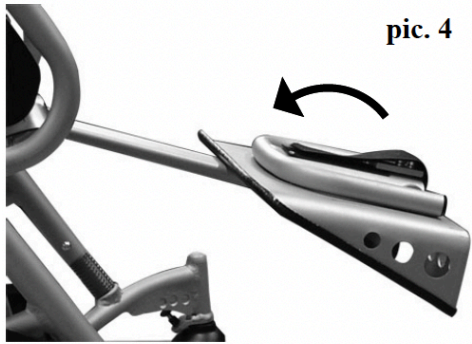

pic. 7



pic. 5

11

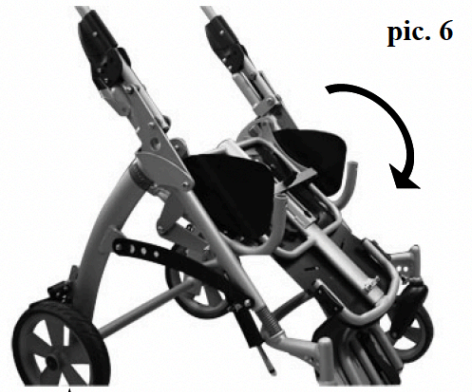

pic. 6

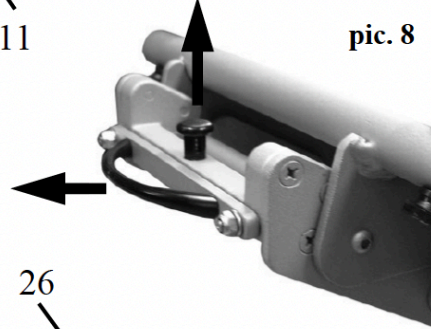

pic. 8

26

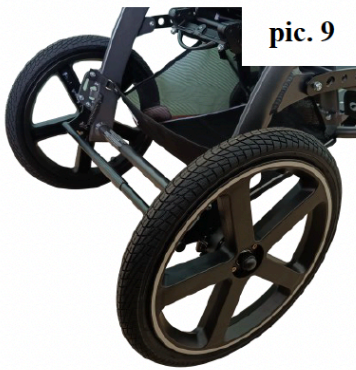

pic. 9



pic. 10



pic. 11

25

pic. 13

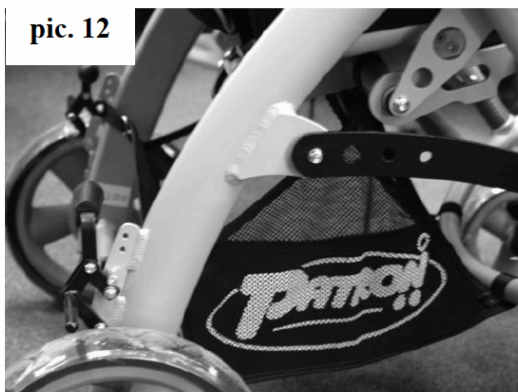

pic. 12

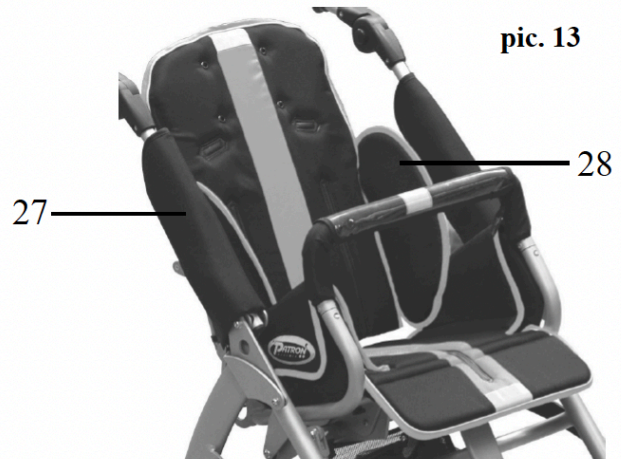

27

28

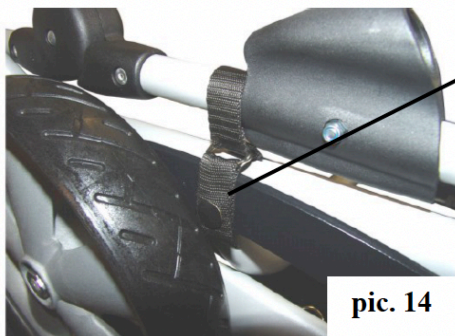

pic. 14



pic. 16

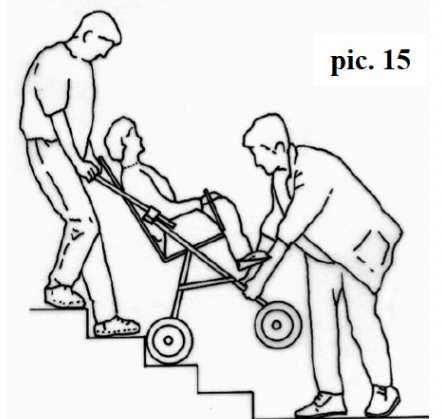

pic. 15

ESPECIFICACIONES TÉCNICAS

Tom 5

Medidas en cm y peso en kg.

	MINI	STD	MAXI	MAXI-XLG
ALTURA INDICATIVA USUARIO	75-110	85-135	90-150	110-165
* A-PROFUNDIDAD DE ASIENTO	(18,5) 20-	23-33	29-40	34-45
B-ANCHO DE ASIENTO	23-30	25-34	27-38	27-38
* C-ALTURA DE RESPALDO	45-57	51-68	55-71	61-79
D-LONGITUD REPOSAPIES	12-28	12-36	12-39	12-43
E-ANCHO TOTAL	59,5	63	67	67
F-LONGITUD TOTAL	76	76	76	76
G-ALTURA TOTAL	100	100	107	110
REGULACIÓN ÁNGULO ASIENTO	+46°/-30°	+38°/-32°	+43°/-33°	+43°/10°
REGULACIÓN ÁNGULO RESPALDO	90°/165°	90°/180°	90°/180°	90°/180°
FRENO	De pie	De pie	De pie	De pie
LARGO TOTAL PLEGADO	84	85	88	93
ANCHO TOTAL PLEGADO	59,5	63	67	67
ALTURA TOTAL PLEGADO	36	37	39	44
CARGA MÁXIMA	40	40	50	50
PESO	18,4	20	21	22,5

Tom 5 Xcountry

Medidas en cm y peso en kg.

	MINI	STD	MAXI
ALTURA INDICATIVA USUARIO	75-110	85-135	90-150
* A-PROFUNDIDAD DE ASIENTO	(18,5) 20-27	23-33	29-40
B-ANCHO DE ASIENTO	23-30	25-34	27-38
* C-ALTURA DE RESPALDO	45-57	51-68	55-71
D-LONGITUD REPOSAPIES	12-28	12-36	12-39
E-ANCHO TOTAL	59,5	63	67
F-LONGITUD TOTAL	84	84	84
G-ALTURA TOTAL	100	100	107
REGULACIÓN ÁNGULO ASIENTO	+46°/-30°	+38°/-32°	+43°/-33°
REGULACIÓN ÁNGULO RESPALDO	90°/165°	90°/180°	90°/180°
FRENO	De pie	De pie	De pie
LARGO TOTAL PLEGADO	84	85	88
ANCHO TOTAL PLEGADO	59,5	63	67
ALTURA TOTAL PLEGADO	44	45	45
CARGA MÁXIMA	40	40	50
PESO	19,4	21	22

PRESENTACIÓN

Estimado cliente,

Lea atentamente este documento antes de utilizar este producto por primera vez. Siga todas las instrucciones de seguridad indicadas en este documento. Si tiene alguna pregunta sobre el producto y su uso adecuado, póngase en contacto con personal profesional o un centro de servicio. Informe inmediatamente sobre cualquier evento adverso grave relacionado con el producto, o cualquier deterioro en la salud del usuario en relación con el uso del producto, al distribuidor oficial del producto en su país o al fabricante del producto. Para obtener la información más reciente sobre seguridad y/o retirada de este producto, así como la declaración de conformidad del producto, comuníquese con el distribuidor oficial del producto en su país o con el fabricante del producto. Guarde este documento en un lugar seguro para futuras referencias.

SEGURIDAD Y ADVERTENCIAS:

¡ATENCIÓN! ¡Cualquier peso que se añada a la empuñadura (bolsa,...) afecta a la estabilidad del cochecito!
¡Las protecciones acolchadas laterales deben ser utilizadas correctamente todo el tiempo!
Presión de aire de los neumáticos recomendado 180 kPa
¡El cierre de Velcro para el reposapiés debe sujetarse correctamente durante el uso del cochecito!

¡ATENCIÓN! No introducir los dedos en las partes móviles durante la manipulación del cochecito.
¡ATENCIÓN! ¡No deje nunca al niño sin supervisión! Incluso si los cinturones y frenos están en uso.
¡ATENCIÓN! Comprobar antes de su uso que todos los sistemas de cierre están correctamente cerrados y todos los sistemas de seguridad son correctamente utilizados.
¡ATENCIÓN! Comprobar antes de su uso que el asiento está correctamente acoplado al chasis.
¡ATENCIÓN! El asiento no es recomendable para niños menores de 6 meses.
¡ATENCIÓN! Este producto no debe utilizarse mientras corre o practica patinaje en línea.
¡ATENCIÓN! El asiento no debe utilizarse como silla de coche en vehículos a motor.
¡ATENCIÓN! Lea atentamente este manual antes del primer uso del cochecito, y guárdelo para posteriores consultas. La seguridad del niño puede estar en peligro en caso de no seguir las instrucciones y advertencias de seguridad mencionadas en el manual de instrucciones.

PRODUCTO - DESCRIPCIÓN, CARACTERÍSTICAS, IDENTIFICACIÓN:

Ha recibido un producto que está determinado para un uso cotidiano versátil en exteriores, así como en interiores en el hogar. Antes de usar el producto por primera vez, infórmese bien de cómo usarlo, cómo manejarlo, cómo funciona, todas las características del producto, para evitar cualquier posibilidad de lesión. En particular, tenga en cuenta las siguientes instrucciones:

- Todos los usuarios y/o sus acompañantes deben ser capacitados por personal calificado sobre cómo operar con el producto. Los usuarios y/o sus acompañantes están obligados a leer y conocer, en particular, los riesgos residuales de este producto, en relación con las instrucciones de seguridad dadas en este documento.
- El producto ha sido adaptado a las necesidades individuales del usuario. Los cambios adicionales solo pueden ser realizados por personal calificado.
- Le recomendamos que compruebe la personalización del producto una vez al año para garantizar una configuración óptima del producto para los usuarios. Especialmente para usuarios con anatomía cambiante (p. ej., peso y dimensiones corporales), se recomienda ajustar al menos una vez cada seis meses.
- Su producto específico puede diferir de las variantes que se muestran aquí. En particular, no todos los accesorios opcionales descritos en este documento están montados en su producto.
- El fabricante se reserva el derecho de realizar cambios técnicos en el diseño descrito en este manual.

CARACTERÍSTICAS DEL PRODUCTO

Este producto está clasificado como un dispositivo terapéutico no invasivo de clase 1. El producto está diseñado para uso a corto y largo plazo. El producto está controlado por un acompañante y se utiliza para transportar niños con la ayuda de otra persona. El producto está diseñado para usarse sobre una superficie sólida en interiores y exteriores.

El producto es utilizado por niños con limitación temporal o permanente de la capacidad para caminar, incapaces de caminar o mantenerse de pie. El producto es adecuado para usuarios cuya anatomía (p. ej., dimensiones corporales y peso) permita el uso de este producto para el propósito dado y cuya piel esté intacta. El producto solo debe utilizarse junto con los accesorios especificados en el formulario de pedido.

El fabricante de este producto no asume ninguna responsabilidad por las combinaciones con dispositivos médicos y/o accesorios de otros fabricantes. Solo se permiten combinaciones de productos evaluadas en términos de su eficacia y seguridad. Esta combinación de producto y accesorio debe estar permitida y





estipulada en el acuerdo de combinación de productos. Indicaciones: restricción leve a severa o completa del movimiento del usuario.

Contraindicaciones: No se conocen contraindicaciones absolutas. Contraindicaciones relativas: falta de condiciones previas físicas o mentales, daño superficial significativo del tejido superficial (por ejemplo, piel, etc.).

Para los acompañantes: Excepcionalmente, los siguientes fenómenos pueden ocurrir a los acompañantes durante el uso del producto: dolor en los músculos del cuello, dolor en los músculos y articulaciones, trastornos circulatorios, riesgo de úlceras por presión. En caso de estos fenómenos o problemas en los acompañantes, póngase en contacto con su médico o terapeuta.

IDENTIFICACIÓN DE PRODUCTO

Información en la etiqueta del producto:

	Número de identificación comercial global. Según el estándar GS1 = UDI-DI – Identificador único de dispositivo - Identificador de dispositivo.
	Número de serie. De acuerdo con el estándar GS1 = UDI-PI - Identificador único de dispositivo - Identificador de producción.
	Identificación del productor – versión del producto
Mod.:	Versión del producto / texto
Spec.:	Versión de producto / versión de color
	Productor - dirección

Fecha de producción: el número de serie (primeros 3 dígitos) incluye la fecha de producción (“253” = 253.- meses desde el 01.01.2000 = enero 2021)

SEGURIDAD Y PROTECCIÓN:

- El asistente debe estar familiarizado con las instrucciones de este manual.
- Antes de su uso, se debe buscar consejo médico profesional sobre la idoneidad de este producto.
- Asegúrese siempre, antes de la salida, de que el niño esté cómodo y de que la ropa, alfombras, etc., estén metidos por dentro, para que no se caigan en las ruedas.
- Asegúrese de que el niño esté alejado de las piezas móviles antes de realizar ajustes, para evitar lesiones.
- Al inclinar y ajustar el asiento y el respaldo, actúe en consecuencia para evitar movimientos repentinos e incontrolados.
- El cambio de dirección del asiento debe realizarse sin ocupante y con la unidad de asiento vacía.
- La silla de paseo NO DEBE utilizarse como asiento para un niño mientras viaja en un vehículo de motor o en un autobús si el vehículo no está equipado para ello y si la silla de paseo no es un modelo de prueba de choque de acuerdo con los requisitos de ISO 7176-19 o adicionalmente de ANSI /RESNA WC-4:2012 Sección 19 Anexo A.
- No permita que el niño suba y baje sin ayuda del cochecito.
- Aplique siempre los frenos de estacionamiento al entrar y salir del cochecito.
- El cochecito no está diseñado para ser conducido por las escaleras.
- Asegúrese de que los accesorios de fijación, la barra de seguridad y otros equipos estén instalados y ajustados correctamente.
- No se suba al reposapiés.
- Los frenos deben estar activados en todo momento cuando el cochecito no se esté moviendo.
- Primero practique subir y bajar un bordillo con el cochecito vacío.
- El asistente debe tomar precauciones contra el riesgo de incendio. En los edificios, verifique la ubicación de las salidas de emergencia y asegúrese de que se comprendan los procedimientos.
- No permita que los niños jueguen o se cuelguen del cochecito.

- Durante la conducción, mantenga la máxima atención para evitar situaciones de peligro o colisiones.
- No sobrecargue el cochecito. La sobrecarga de un chasis, asiento, bolso o cesta provoca la reducción de la estabilidad del cochecito.
- Conduzca el cochecito con atención para no lastimar al niño o a usted mismo.
- Si es posible, utilice siempre rampas de acceso o ascensores para superar las restricciones de acceso.
- Siempre levante el cochecito entre dos personas.
- Nunca transporte el cochecito cuando usted y/o su asistente no estén seguros de poder transportar el cochecito con el niño de manera segura.
- Cuando conduzca el cochecito por la carretera, siga las normas de circulación.
- No utilice el cochecito para ningún otro propósito para el que está diseñado.
- El cochecito está diseñado para llevar un solo niño.
- No utilice ningún otro accesorio que no sea el original PATRON diseñado para este producto.
- Cuando se pliega y despliega el cochecito, se debe seguir cuidadosamente la guía del usuario para evitar cualquier daño en la construcción que pueda afectar la estabilidad del producto.
- En caso de defecto aparente, que limite el uso seguro del producto (p. ej., daños en el chasis, caída de piezas u otros defectos visualmente visibles, grietas, etc.), es necesario dejar de usar el producto inmediatamente y ponerse en contacto con su distribuidor oficial local o centro de servicio.
- La empresa PATRON no asume ninguna responsabilidad por los daños causados por el uso de accesorios distintos a los originales PATRON suministrados por esta empresa.
- La empresa PATRON no asume ninguna responsabilidad por los daños y accidentes causados por el uso inadecuado de este producto.

INSTRUCCIONES DE USO

1) Chasis:

Desplegar el cochecito (con el asiento):

"Coloque el cochecito plegado sobre las ruedas. Desabroche la cincha de transporte. Para abrir la parte inferior, colóquese entre las ruedas traseras y sujete fuerte la empuñadura. Tire de ella hacia arriba hasta que el cochecito quede totalmente desplegado. Para comprobar la posición de cerrado, mueva la empuñadura hacia arriba y asegúrese que ambos mecanismos están completamente cerrados (la parte inferior no debe doblarse). Tire de la palanca de ajuste de inclinación del asiento y mueva el asiento a la posición requerida. Afloje la palanca del respaldo y ajuste la inclinación, apriete de nuevo la palanca hasta que quede bien fijado. Suelte la palanca del ángulo del reposapiés, colóquelo en la posición y apriete de nuevo la palanca. Despliegue el reposapiés y ciérrelo con el velcro. Inserte la barra de seguridad. Una y ajuste los accesorios de fijación si es necesario. El cochecito está montado."

Plegar el cochecito (con el asiento):

Accione el freno de estacionamiento y quite la barra de seguridad. Suelte la palanca de ajuste del ángulo del reposapiés, ajuste la posición del reposapiés casi en posición horizontal, unos 20 grados (imagen 4). Suelte el velcro del reposapiés y ciérrelo (imagen 4). Suelte la palanca de ajuste del respaldo e inclínelo hacia adelante tanto como sea posible, hacia la base del asiento (se recomienda eliminar el exceso de accesorios y ajustar el asiento a tope a lo ancho hasta su límite máximo, lo que permitirá que descienda el tamaño del cochecito plegado). Apriete la palanca. Desabroche parcialmente los protectores de barras y tire del mecanismo hacia arriba. Tire de la palanca de ajuste de inclinación del asiento y coloque la posición del asiento al máximo (imagen 6). Levante la empuñadura doblando las piezas móviles (imagen 6) en ambos lados y doble la empuñadura hacia las ruedas delanteras. Asegúrese que la parte inferior está bien plegada. El cochecito está plegado (fig.7).

Montaje y desmontaje de la parte inferior:

Plegado. Accione el freno de estacionamiento. Desabroche parcialmente los protectores laterales del chasis y tire del mecanismo de bloqueo hacia arriba. Levante la parte móvil para doblar la empuñadura y

doble la empuñadura hacia las ruedas delanteras. Asegúrese de que la parte inferior esté plegada y asegurada. La parte inferior está plegada (foto 7).

Ensamblaje. Use el mismo procedimiento, pero empiece desde el final de la instrucción anterior.

Interfaz de chasis y asiento (CSI):

Quitar el asiento. Accione el freno. Suelte el cierre del pasador de seguridad de la interface (dibujo 9) y sujételo. Simultáneamente, tire (imagen 10) y abra el seguro de la interface del asiento (imagen 8). Levante el asiento.

Montaje del asiento en la dirección de conducción. Coloque el asiento exactamente en los accesorios del asiento del marco. PRIMERO inserte solo un lado del asiento en el encaje de la interfaz LIBRE (sin fijar los cierres). Al presionar hacia abajo la otra parte, el asiento se bloqueará automáticamente (escuchará el sonido de bloqueo). Finalmente, verifique que el asiento esté correctamente bloqueado elevándolo ligeramente. El asiento no debe separarse del chasis.

Montaje del asiento a contramarcha. Siga el mismo procedimiento que en el capítulo anterior, excepto si gira el asiento 180 ° para que quede orientado de atrás hacia adelante.

Freno de estacionamiento:

Para frenar las ruedas, presione a fondo la biela del freno. Para soltar el freno de estacionamiento, levante completamente la biela del freno (foto 9).

Bloqueo de dirección:

Si es necesario, las horquillas de las ruedas delanteras se pueden bloquear contra la rotación vertical. Para bloquear las horquillas de las ruedas, levante y gire el pasador de bloqueo giratorio 90° en ambos lados (imagen 15) y déjelo encajar en el orificio designado en la horquilla de las ruedas (imagen 10).

Ajuste de la altura de la empuñadura:

Presione los botones de plástico negro en las bisagras de la empuñadura en ambos lados simultáneamente (imagen 2), coloque la empuñadura en la posición deseada, suelte los botones. La empuñadura se bloqueará en la nueva posición automáticamente, escuchará el sonido de bloqueo.

Barra de seguridad:

Para quitar la barra de seguridad (foto 12) presione el pasador de metal situado a ambos lados a la vez y tire de la barra hacia arriba para sacarlo. Para insertar la barra de seguridad, ambos pasadores de liberación deben estar colocados hacia delante. Presione ligeramente los dos pasadores e inserte la barra de seguridad dentro del tubo a la vez hasta que los pasadores queden cerrados. Compruebe la posición correcta de la barra de seguridad tirando hacia arriba ligeramente, la barra de seguridad no debe levantarse.

2) Posicionamiento y ajuste de la unidad de asiento:

Posicionamiento de la basculación del asiento:

Abra la cremallera de la cubierta del chasis acolchado derecho parcialmente de abajo hacia arriba para poder tocar la palanca reclinable (imagen 5). Sostenga firmemente el respaldo del asiento con la mano izquierda. Tire con la mano derecha de la palanca de basculación del asiento y ajuste la posición (imagen 5). Suelte la palanca y cierre completamente la cremallera de la funda acolchada hasta el extremo inferior.

Ajuste de la profundidad del asiento:

Quite la tapicería de la base del asiento (unida por cierres de velcro). Afloje dos tornillos hexagonales colocados debajo de la parte central frontal del asiento mediante la llave inglesa (21, imagen 2). La llave inglesa se coloca en el bolsillo trasero del respaldo. Afloje con la mano 4 tuercas plásticas colocadas debajo del asiento (19, imagen 2). Establezca la profundidad deseada del asiento tirando o empujando. Apriete correctamente todos los pernos hexagonales y tuercas de plástico y vuelva a colocar la tapicería de la base del asiento.

Posicionamiento reclinable del respaldo:

Sostenga el respaldo del asiento firmemente. Afloje la palanca de ajuste de inclinación del respaldo (7, fotos 1 y 3). Establezca la posición del respaldo. Apriete la palanca correctamente. Si es necesario, para facilitar la manipulación puede bajar parcialmente la cremallera colocada en la parte posterior de la funda del respaldo. Verifique el correcto bloqueo de la posición del respaldo. El respaldo debe permanecer en la posición preestablecida.

Ajuste del ancho de la base del asiento:

Retire el tapizado de la base del asiento de las placas laterales. Afloje a mano las 4 tuercas de plástico de ajuste colocadas debajo del asiento (19, fig. 2). Ajuste el ancho del asiento tirando o empujando de las placas laterales. Apriete correctamente todas las tuercas de plástico y cubra los paneles laterales con la tapicería.

Ajuste de la altura del respaldo:

Quite la tapicería del respaldo desde la parte trasera y delantera del respaldo (unida mediante cierres de velcro). Afloje dos pernos hexagonales colocados en la parte superior del lado trasero del respaldo (5, foto 3). Afloje dos tuercas de plástico en la parte posterior del respaldo (6, fotos 1 y 3). Ajuste la altura del respaldo levantando o presionando hacia abajo. Apriete correctamente todos los pernos hexagonales y tuercas de plástico y coloque la tapicería del respaldo.

Posicionamiento del ángulo de reposapiés:

Mantenga el reposapiés firmemente. Suelte la palanca de ajuste del ángulo del reposapiés (20, foto 2). Establezca el ángulo del reposapiés establecido. Apretar correctamente la palanca para fijar su posición.

Posicionamiento de la altura del reposapiés:

Afloje los dos pernos hexagonales colocados en el lado trasero del perfil del deslizador del reposapiés (22, foto 1). Establezca la posición deseada del reposapiés. Apriete bien ambos tornillos hexagonales.

Ajuste del ángulo del reposapiés:

Afloje dos pernos hexagonales colocados debajo de los reposapiés (23, imagen 11). Ajuste el ángulo de la plataforma para pies tirando o empujando la placa deslizante de ajuste del ángulo de la placa del pie (24, imagen 11), que es determinar el ángulo solicitado de la plataforma para pies. Apriete bien ambos tornillos hexagonales.

Cierre de Velcro del reposapiés:

Tense siempre el cierre de velcro situado bajo la plataforma (25, imagen. 11) para asegurarse que ha fijado correctamente el reposapiés (mecanismo de seguridad para evitar que la plataforma se doble).

3) Cochecho en funcionamiento:**Entrar en el cochecho:**

Accione los frenos. Si es necesario, pida a una persona de confianza que sujete con fuerza el cochecho. Coloque cuidadosamente al niño en el interior del cochecho. Sujete la barra de seguridad y ajuste la posición del reposapiés. Ponga todas las fijaciones y accesorios de posicionamiento del cochecho. Asegúrese siempre que el niño está cómodamente sentado en el cochecho.

Salir del cochecho:

Accione los frenos. Si es necesario, pida a una persona de confianza que sujete con fuerza el cochecho. Saque todas las fijaciones y accesorios de posicionamiento. Saque la barra de seguridad y saque al niño cuidadosamente del cochecho.

Superar las aceras y los obstáculos bajos:

Bajada. Coloque las ruedas delanteras hacia el borde de la acera. Sujete las empuñaduras con fuerza, mueva el cochecho hacia atrás y mantenga el equilibrio con las ruedas traseras. Coloque las ruedas traseras sobre el borde de la acera, mueva el cochecho poco a poco con ayuda de las ruedas traseras.

Subida. Coloque las ruedas delanteras cerca de la acera. NUNCA choque con las ruedas delanteras con la acera. Sujete las empuñaduras fuertemente, mueva el cochecito hacia atrás y mantenga el equilibrio sobre las ruedas traseras. Conduzca hacia delante y coloque las ruedas delanteras sobre el bordillo. Coloque las ruedas traseras en la parte inferior del borde para iniciar el ascenso.

Transporte manual del cochecito:

Utilice rampas y ascensores cuando disponga de ellos.

Si no queda otra alternativa y no puede evitar las escaleras, debe contar con la ayuda de, como mínimo, una persona de confianza.

No intente subir o bajar solo diversos escalones, a menos que usted y la persona que le ayude estén seguros que controlan totalmente la manipulación.

Descanse a intervalos regulares, si se siente cansado.

Las manos del ocupante deben estar dentro del asiento durante el transporte.

NUNCA levante el cochecito por la barra de seguridad o el reposapiés.

Bajar escaleras. Sujete la empuñadura con fuerza y coloque el cochecito recto, con las ruedas delanteras en el escalón superior. Mueva la empuñadura hacia abajo y apriete el cochecito hacia delante hasta que las ruedas posteriores se encuentren al final del escalón superior. La persona que ayuda se coloca delante, sujetando la parte delantera del cochecito. Las dos personas deben levantar el cochecito al mismo tiempo. Continúe escalón por escalón hasta el final (imagen 15).

Subir escaleras. Sujete con fuerza la empuñadura y coloque el cochecito recto, con las ruedas traseras contra el último escalón. Sujete la empuñadura hacia atrás y mueva el cochecito hacia delante hasta que las ruedas traseras se encuentren al final del escalón de abajo. La persona que ayuda debe colocarse delante del cochecito y sujetarlo por la parte delantera. Ambas personas deben levantarlo al mismo tiempo. Súbanlo por las escaleras. Continúen escalón por escalón hasta arriba (imagen 15).

Tapicería:

La tapicería del asiento es completamente extraíble y puede lavarse a mano a temperatura baja (máximo 40°C).

Tapicería del respaldo. Coloque la tapicería superior en la parte superior del respaldo, cubra la parte frontal, deslice la tapicería por el agujero que hay entre el respaldo y la base del asiento. Asegure el extremo más bajo de la tapicería y cubra con una sujeción de velcro la parte trasera del respaldo.

Tapicería de la base de asiento. Coloque la tapicería en la posición correcta en la base del asiento y cubra con las piezas superpuestas los paneles laterales, fíjelos con una cremallera.

4) Equipamiento estándar

Funda del chasis acolchada:

Colocación: coloque los lados del chasis y conecte la cremallera. Tire del mecanismo de bloqueo (lado izquierdo). Tire del mecanismo de bloqueo y la palanca de ajuste de inclinación (27, foto 13) (lado derecho). Cierre ambas cremalleras completamente hasta el extremo superior.

Desmontaje: desabroche ambas cremalleras y quite las fundas acolchadas del chasis (al plegar el cochecito, simplemente desabroche las fundas parcialmente desde arriba y luego tire del mecanismo de bloqueo hacia arriba).

Descanso de cadera:

Fijación: monte el reposacabezas con un clip de plástico en los tubos laterales verticales del respaldo (28, foto 13).

Desmontaje: pliegue el reposacabezas dentro del respaldo y suelte el clip de plástico del tubo lateral.

Cesta debajo del cochecito:

Sujeción: sujete la parte central de las cestas con sujetadores sobre la barra transversal central. Arreglarlo con los poppers. Fije la parte trasera de las cestas, entrelace los sujetadores a través de los bucles laterales colocados en los perfiles del chasis trasero. Arreglarlo con los poppers. Fije la parte delantera de las cestas sobre la barra transversal curva delantera del tren de rodaje usando sujetadores. Fíjelo con los poppers (foto 12).

Desmontaje: desabroche y suelte todos los sujetadores de los puntos de anclaje.

Cierre de seguridad de transporte:

Colocación: tire del cierre de seguridad para el transporte alrededor de la barra de conexión y el tubo vertical del chasis delantero. Entrelaza el sujetador a través del lazo y fíjalo con el corchete. (foto 14).

Separación: desabroche y suelte el cierre.

5) Equipo opcional:

Este producto se puede suministrar opcionalmente con una amplia gama de accesorios de fijación y posicionamiento. Encuentre la guía del usuario de accesorios opcionales en un folleto separado.

MANTENIMIENTO

El cochecito ha sido diseñado con la mejor calidad y, con un uso y mantenimiento correctos, es capaz de proporcionar años de servicio sin problemas.

- Asegúrese de que está familiarizado con el funcionamiento del cochecito. Siempre debería abrirse y doblarse con facilidad. De lo contrario, no fuerce el mecanismo – pare y lea las instrucciones. "
- Inspeccione regularmente la empuñadura, los mecanismos de seguridad de la barra, los sistemas de cierre, el reposapiés, las fijaciones de las juntas y el cierre de seguridad de la empuñadura para garantizar que estén seguros, limpios y en pleno funcionamiento. Los frenos, las ruedas, los neumáticos y la tapicería pueden desgastarse y, si es necesario, deben ser reemplazados por del distribuidor oficial.
- Si las ruedas son inflables, revise su inflado regularmente. La irregularidad permitida en el perímetro del neumático es de +/- 2 mm.
- Si el cochecito está dañado o necesita alguna reparación, diríjase únicamente al distribuidor oficial.
- Sólo pueden utilizarse las piezas de recambio de la marca PATRON.
- Si las piezas del cochecito se vuelven demasiado rígidas o resulta difícil operar con ellas, asegúrese que la suciedad no sea el motivo, aplique una ligera dosis de un spray lubricante, como por ejemplo, WD 40 (no utilice aceite ni grasa). Asegúrese que el lubricante penetra en el interior de los componentes, pero no eche un exceso de spray, puesto que podría favorecer una acumulación de suciedad. Elimine cualquier exceso de spray. La lubricación regular de las partes móviles prolongará la vida del cochecito y facilitará la apertura y el doblado.
- Se recomienda utilizar una cubierta para la lluvia (no forma parte del equipamiento estándar de los cochecitos).
- No exponga el cochecito a la radiación solar prolongada.
- Los componentes textiles del cochecito y/o los accesorios deben utilizarse y almacenarse de modo que las piezas transparentes de plástico queden dobladas correctamente, sin pliegues ni arrugas. Si la temperatura es inferior a 5°C pueden resultar dañadas.
- Las ruedas, las piezas de plástico y de metal pueden limpiarse con agua caliente y detergente suave.
- El tejido del asiento debe lavarse a mano, a una temperatura máxima de 40°C, no utilice secadora.
- Nunca limpie con elementos abrasivos, que contengan amoníaco, lejía, ni otros elementos limpiadores que contengan alcohol.
- Después de exponerlo a condiciones de humedad, seque el producto con un paño suave y déjelo completamente extendido al aire libre y en un ambiente cálido.
- Guarde el cochecito en un lugar seco, seguro, a una temperatura recomendada de entre 5 y 20°C.
- Se recomienda que el cochecito sea revisado por un concesionario homologado cada 12 meses.
- Recomendamos que después de 24 meses visite un concesionario homologado.

- Apriete los tornillos regularmente.
- Si hay cables de control usados (frenos, telescopios, inclinación), verifíquelos regularmente y, si es necesario, configúrelos y lubríquelos.

Vida útil del producto: La vida útil esperada del producto es de 5 años. La vida útil esperada del producto se utilizó como base para el desarrollo del producto y la definición de requisitos para el uso del producto para el propósito dado. Estos datos también incluyen los requisitos de mantenimiento para garantizar la eficiencia y la seguridad necesarias del producto.

Instrucciones de desecho: Para su desecho, el producto debe ser desechado de acuerdo con las regulaciones locales de protección ambiental vigentes en el país donde se utilizó el producto.

CONDICIONES DE LA GARANTÍA

1. En este producto se aplican 24 meses de garantía a partir de la fecha de venta. La garantía se aplica por defectos de material y fabricación.
2. El producto debe usarse exclusivamente para el propósito para el que fue diseñado y deben seguirse las instrucciones de la guía del usuario.
3. El producto debe usarse, mantenerse, limpiarse y almacenarse correctamente de acuerdo con las instrucciones de la guía del usuario.
4. No tire hacia abajo de la etiqueta de identificación. Tiene que ser legible y sin daños durante todo el período de garantía.
5. El caso de garantía debe ser reclamado por el vendedor, donde se compró el producto. La "Hoja de garantía" debidamente cumplimentada y el comprobante de compra deben declararse en la solicitud de garantía. Cada defecto debe ser reclamado inmediatamente.
6. El procedimiento de reclamación puede iniciarse cuando el dispositivo se entrega completo, en su embalaje original, cuidadosamente embalado y protegido contra daños. El propietario se compromete a entregar el aparato limpio de acuerdo con las medidas higiénicas generales. El mantenimiento y la limpieza básicos no pueden esperarse ni exigirse cuando se reclaman.
7. La garantía no cubre: fallas causadas por la sobrecarga de los productos, accidente, daño forzado, cambios no autorizados realizados en el producto y/o sus accesorios, desgaste natural de las piezas, especialmente suciedad y daños en la tapicería, desgaste del plástico piezas, frenos, perfil de neumáticos y pinchazo de neumáticos, etc.
8. La garantía finaliza siempre que surjan las siguientes condiciones: el usuario no sigue las instrucciones mencionadas en esta guía del usuario y los procedimientos de almacenamiento y mantenimiento sugeridos por el fabricante, o cuando el producto es reparado por cualquier otra parte que no sea un centro de servicio autorizado, o cuando la etiqueta identificativa no está pegada en la silla de paseo y tampoco en la hoja de garantía.
9. El período de garantía no se puede intercambiar con el período de uso, es decir, el período de por vida cuando se cumple con el uso y mantenimiento correctos del producto de acuerdo con la guía del usuario.
10. Ni el productor ni el importador son responsables de las pérdidas y lesiones causadas por la manipulación y el uso del producto en conflicto con las instrucciones de la "Guía del usuario".

El fabricante, PATRON Bohemia a.s., se reserva el derecho de realizar modificaciones en los productos.

Manufacturing and Distribution:

PATRON Bohemia a.s. Českolipská 3419
CZ- 27601 Mělník, Česká Republika tel.: +420-315 630
111
fax.: +420-315 630 199
Info.cz@patro.eu [http:// www.patron.eu](http://www.patron.eu)