

Sentado

Parado

Dormido

Terapia

Instrucciones de uso parte 1 de 2

Información sobre seguridad, cuidado y garantía

Agosto de 2021. Versión 013



Lea las secciones 1 y 2 antes de usar el producto.



Consulte siempre al fabricante o distribuidor al que compró el producto para obtener copias de los manuales de instrucciones de uso o información sobre seguridad, cuidado y garantía.

Cada posición que adopta un niño tiene un efecto en su desarrollo y movimiento funcional ahora y en el futuro.

Como uno de los principales proveedores mundiales de equipos de apoyo postural pediátrico, nos comprometemos a proporcionar a nuestros distribuidores un servicio y una asistencia postventa excepcionales, así que tenga la seguridad de que nuestra asistencia postventa está diseñada para ofrecer apoyo y tranquilidad con cada compra de la familia de productos Jenx.

Este folleto contiene toda la información de seguridad, cuidado y mantenimiento de su producto, junto con la información de la garantía de Jenx.

¿Necesita ayuda? Visite www.jenx.com para encontrar los datos de su proveedor/distribuidor local.

De lo contrario, envíe un correo electrónico a: export@jenx.com

Información importante.

Estas instrucciones deben mantenerse con el producto en todo momento. Este producto es un Dispositivo Médico prescrito. Sólo debe utilizarse bajo la dirección del terapeuta o médico que lo haya prescrito. Debe leer estas instrucciones cuidadosamente antes de usar el producto.

¿Qué hay en este folleto?

1. Información importante de seguridad.
2. Instrucciones de cuidado y limpieza.
3. Mantenimiento e inspección.
 - a. por qué son necesarias las verificaciones e inspecciones regulares.
 - b. información para tiendas.
 - c. chequeos mensuales.
4. Información de la garantía (garantía del fabricante Jenx).

1. Información importante de seguridad

La siguiente información es para el beneficio de quien la lee, el proveedor de cuidados y el usuario de este Dispositivo Médico, por lo que le rogamos que la lea detenidamente antes de utilizar el Dispositivo.

 Es de vital importancia que los productos Jenx se sometan a una verificación exhaustiva al menos una vez al año y se revisen periódicamente por un profesional habilitado para prescribirlo a modo de comprobar la idoneidad para el usuario y sus necesidades. La persona a cargo de dicha verificación será responsable de garantizar que el producto es seguro y estable durante el uso, y ha de prestar especial atención a los usuarios cuya presentación clínica o tamaño corporal pudiesen haber cambiado desde la prescripción inicial o si el usuario mostrase ahora un comportamiento desafiante o patrones de movimiento que pudiesen comprometer la estabilidad del producto, como un balanceo exagerado.

 Asegúrese de que el profesional de la salud que ha prescrito el producto haya confirmado la correcta configuración; si dicho profesional no fue el responsable de configurar el producto, **NO LO UTILICE.**

 Jenx Ltd. recomienda no dejar nunca a los niños sin vigilancia mientras estén utilizando o cerca de este dispositivo médico. Aunque se han llevado a cabo estrictas evaluaciones de riesgos de salud, protección y estrangulamiento para garantizar la seguridad de este producto, los niños desatendidos pueden sufrir graves lesiones cuando se les deja sin vigilancia. La garantía de seguridad de los niños que se encuentran en el dispositivo o en su cercanía, si se les deja solos, queda bajo la exclusiva responsabilidad de la persona encargada del cuidado del niño usuario de este dispositivo médico.

 Siempre lea las instrucciones antes de hacer funcionar el producto. El hecho de no leer y seguir las instrucciones de uso, especialmente en lo que respecta a las piezas móviles, puede suponer un riesgo para el usuario.

 No utilice este producto si sospecha o sabe que está roto o defectuoso. Póngase en contacto con su proveedor.

 Este producto contiene partes pequeñas que podrían presentar un peligro de asfixia para los niños.

 Todos los productos de Jenx Ltd. se someten a pruebas para cumplir con las regulaciones actuales de seguridad contra incendios. Siempre mantenga los productos alejados de llamas abiertas, cigarrillos y fuentes de calor como radiadores.

 Ensamble el producto completamente antes de usarlo. Póngase en contacto con su proveedor si tiene algún problema.

 Asegúrese de cuidar bien el producto: límpielo con frecuencia. No utilice limpiadores abrasivos. Cuando no lo utilice, guarde este producto en un lugar seco que no esté expuesto a temperaturas extremas. NO guarde este producto en garajes, áticos o cobertizos de jardín.

 Todos los cinturones y amarres deben utilizarse en todo momento. A efectos terapéuticos, puede ser necesario desviarse de esta norma y cualquier desviación debe documentarse plenamente como parte de un programa de evaluación de riesgos o de terapia, y todo el personal o proveedores de cuidados pertinentes deben contar con la capacitación debida. Asegure al usuario con cinturones de seguridad antes de ajustar el producto. Asegúrese de que haya un ancho de dedo entre el cinturón de seguridad y el usuario para evitar que le apriete demasiado o que el usuario se mueva a una posición inapropiada. Ajuste los cinturones para cada usuario y sus cambios de ropa. Mínima superposición de cintas de Velcro: 7,5 cm en todos los cinturones. Si el cinturón no es lo suficientemente largo: NO UTILICE EL PRODUCTO.

 Este producto cumple con el Reglamento de Dispositivos Médicos de la UE. No se ha probado en conjunto con productos de otros fabricantes. No añada a este producto ningún otro accesorio que no sea el aprobado por Jenx Ltd. Utilice sólo el cargador suministrado con el producto original o un cargador de repuesto suministrado por Jenx Ltd. En caso de duda, póngase en contacto con su proveedor.

 Cualquier cambio o alteración realizados por personas que no sean un servicio autorizado de Jenx Ltd. invalidará la garantía y Jenx Ltd. no puede aceptar ninguna responsabilidad por cualquier lesión o daño causados en consecuencia.

 Todos los productos de Jenx Ltd. son Dispositivos Médicos y se venden bajo el entendimiento de que se prescriben, emiten y mantienen de acuerdo con las directrices nacionales más vigentes en materia de gestión de dispositivos.

 Todo incidente grave que se haya producido en relación con el dispositivo debe notificarse al fabricante y a la autoridad competente del país en que esté establecido el usuario y/o el paciente.

Etiquetas de seguridad

Hay varias etiquetas y símbolos en su Dispositivo Médico que indican las instrucciones de seguridad y también el Número de Serie y la Certificación CE del Dispositivo. Por favor, asegúrese de estar familiarizado con esto.

Número de serie/certificación CE

El número de serie está escrito en la etiqueta de la CE que se encuentra en el producto (ver foto). Proporcione este número en toda correspondencia.

	UDI	0 5056235 00000 6		01/2021	
	LOT	123456		Jenx Limited,	
	SN	JX10000PROCODE		Wardsend Road,	
	REF	PROCODE		Sheffield, S6 1RQ, UK	
	MD	Medical Device			
	JENX				EC Rep,
	Positioning for life				Building, Street,
					Town, AB 123, Country



Identificador único de dispositivos (UDI)



Número de serie



Representante autorizado de la UE



Código de lote



Marca de conformidad del Reino Unido



Datos del fabricante y Fecha de fabricación



Número de catálogo



Marca de la CE



Identificador de productos de Dispositivos Médicos

Etiquetas de productos

Cada producto Jenx tiene un número de etiquetas de seguridad pictóricas adjuntas; consulte las explicaciones a continuación.



Atención / Advertencia.



No deje al niño desatendido.



Lea las instrucciones de uso.



NO UTILICE este producto como dispositivo de movilidad. Nunca utilice el producto en un terreno accidentado o en una superficie irregular.



Sólo para uso en interiores.



Límite de peso del usuario (cambia por modelo y tamaño).



Siempre abroche y ajuste las correas y los cinturones de seguridad para adaptarse al niño. Ajuste para adaptarse a los cambios de ropa. Deje un ancho de un dedo entre el cinturón y el niño.



Cumple con las regulaciones de la marca de la CE Reglamento de Dispositivos Médicos (MDR) (UE) 2017/745.



Consulte el manual de Linak sobre los requisitos de eliminación de RAEE.



Se ajusta a las regulaciones de la marca de las Evaluaciones de Conformidad del Reino Unido (UKCA).

2. Instrucciones de cuidado y limpieza

Tejidos, vinilo y PU (poliuretano)

- Los derrames menores pueden eliminarse con un paño húmedo.
- Los derrames mayores deben eliminarse lo más rápido posible. Aplique leve presión para absorber la mancha, no frote.
- No moje demasiado la mancha.
- No utilice disolventes orgánicos, líquidos de limpieza en seco, limpiadores abrasivos o blanqueadores industriales.
- Se pueden utilizar aerosoles o toallitas antibacterianas.
- Asegúrese siempre de que el producto esté seco antes de usarlo.
- Algunos tejidos admiten lavado a lavarropas y/o secarropas. Véase la etiqueta para más información.
- Si es necesaria la desinfección, límpiela con una solución de desinfectante con un paño húmedo.
- Cuando use lejía, se acepta una solución al 5% (50.000 ppm). Una solución de alcohol al 5% también es adecuada.

Armazón de metal, plástico y piezas recubiertas

- Para una limpieza profunda, puede utilizar un limpiador de vapor de baja presión.
- No utilice disolventes orgánicos, líquidos de limpieza en seco, limpiadores abrasivos o blanqueadores industriales.
- Puede usar jabón y agua o spray antibacteriano.
- Limpieza diaria: Limpie el armazón con un paño húmedo si es necesario.

Productos y piezas de madera

- Para una limpieza profunda, puede utilizar un limpiador de vapor de baja presión.
- No use disolventes orgánicos para limpiar los productos Jenx.
- Puede usar jabón y agua o spray antibacteriano.
- Compruebe si hay roturas o astillas en la madera antes de volver a entregar el producto.
- Limpieza diaria: Puede utilizar productos para pulir en spray o cera.

Baterías, actuadores y muelles de gas

- Use sólo un paño húmedo. Para evitar el desengrase del vástago del pistón, el actuador debe retraerse hasta la altura mínima antes de limpiarlo.
- No limpie con vapor.
- No sumerja el producto en el agua.

Se deben cumplir las siguientes instrucciones relativas a los limpiadores y desinfectantes:

- No deben ser altamente alcalinos o ácidos (valor del pH 6-8).
- No deben contener agentes cáusticos.
- Su contenido no debe cambiar la estructura de la superficie o la adhesión del plástico.
- No deben descomponer la grasa.

3. Mantenimiento e inspección

Se espera que todos los productos de Jenx Ltd. tengan una vida de 5 años.

Cada producto de Jenx Ltd. debe someterse a verificaciones e inspecciones de acuerdo con los consejos brindados por el manual de instrucciones del producto correspondiente. Si no se realizan estas comprobaciones periódicas, la garantía quedará invalidada y el usuario correrá el riesgo de perderla. Todos los años, cada producto debe someterse a una verificación minuciosa realizada por una persona competente a modo de evaluar posibles fallos y tener la capacidad de rectificar personalmente cualquier error descubierto o subcontratar este servicio.

El periodo máximo que debe transcurrir entre las verificaciones del producto completo es de 1 año. Después de 3 años, o desde el momento de la compra cuando un producto está sujeto a un uso intenso*, esta verificación exhaustiva debe realizarse cada seis meses.

Chequeos diarios:

El proveedor de cuidados debe realizar controles diarios del equipo. Estos controles no son técnicos, pero se necesita una comprensión básica del producto. Es posible que se necesiten múltiples controles diarios en las escuelas o salas de terapia donde los productos se utilizan por múltiples usuarios. Los controles deben incluir los siguientes puntos:

- Reemplace cualquier arandela o perno perdido o desgastado.
- Revise la bandeja para ver si hay daños. Asegúrese de que el borde de la bandeja esté seguro y que la bandeja esté limpia y las esquinas no presenten asperezas o limaduras.
- Revise toda la tapicería en busca de signos de desgaste.
- Cepille el ajuste de Velcro para quitar la pelusa.
- Revise los cinturones para ver si están deshilachados, perdidos o si las hebillas están rotas.
- Limpie cualquier mancha o derrame.
- Contacte a su proveedor/distribuidor/Jenx Ltd. si descubre algún accesorio no aprobado por Jenx Ltd. en el producto. Los accesorios no autorizados pueden afectar la seguridad de este producto e invalidar su garantía.
- Compruebe que las palancas del muelle de gas no estén dobladas. No utilice el producto si alguna palanca está doblada. Contacte con su proveedor para organizar el reemplazo de la misma.

* Más de 4 horas al día de uso continuo, o usado por niños con movimiento o extensión excesiva y dentro del 20% superior del límite de peso o tamaño.

Chequeos mensuales:

Recomendamos que una persona competente familiarizada con este equipo y capacitada para su uso, realice un control mensual más detallado.

- Compruebe que todas las tuercas y tornillos están en su lugar y asegurados.
- Compruebe que todos los movimientos mecánicos funcionan en su totalidad.
- Compruebe la estructura del producto para ver si hay signos de fatiga.
- Ruedas orientables: Levante la base y compruebe cada rueda para asegurarse de que no está suelta o desgastada. Retire la grasa o la suciedad que se haya acumulado en las ruedas, compruebe que el freno impide que las ruedas giren (si corresponde).
- Revise los muelles de gas para comprobar su funcionamiento normal y su resistencia. El lento descenso (arrastre) del muelle de gas se puede comprobar observando la posición de la unidad durante un período de tiempo.
- Compruebe que las palancas del muelle de gas no estén dobladas. No utilice el producto si alguna palanca está doblada. Contacte con su proveedor para organizar el reemplazo de la misma.

Este producto someterse a una inspección minuciosa por una persona calificada al menos una vez al año. Lea la nota de la página sobre los productos de más de 3 años de edad, o los productos sujetos a un uso intenso*.

* Más de 4 horas al día de uso continuo, o usado por niños con movimiento o extensión excesiva y dentro del 20% superior del límite de peso o tamaño.

Información y directrices de mantenimiento e inspección para tiendas:

Las tiendas deben seguir las directrices de la autoridad nacional competente para el registro, la expedición, el mantenimiento o la reparación de los productos a su cargo. Consulte el sitio web del organismo competente para ver los últimos boletines.

- Estructura: ¿el producto es estructuralmente sólido; no se experimentan bamboleos ni presenta partes sueltas?
- Seguridad: ¿el producto es seguro y apto para su uso?
- Cinturones y amarres: ¿están los cinturones en buen estado y no muestran ningún signo de desgaste? Revise los cinturones para ver si están deshilachados, perdidos o si las hebillas están rotas. Asegúrese de que todos los sujetadores de los extremos de los cinturones estén en su lugar.
- Estabilidad: ¿es el producto estable en una superficie plana y no se balancea?
- Tornillos, tuercas y pernos: ¿Faltan o están dañados los tornillos y tuercas?
- Ruedas orientables: ¿las ruedas orientables están en buen estado? ¿Funcionan los giros y los frenos?
- Muelles: ¿todos los muelles de gas funcionan y mantienen la presión y el peso?
- Sandalias: ¿están las sandalias en buen estado? ¿Muestran los cinturones y los cierres de Velcro signos de desgaste?
- Tapicería y PU: ¿la tapicería y el PU están en buenas condiciones, limpios y sin rasgaduras, desgaste o aberturas en los cojines?
- Acero, plástico y madera: ¿las piezas de acero, plástico y madera está en buen estado? Compruebe si hay deformidades, astillas o roturas.

Si tiene alguna consulta sobre la seguridad del producto, no dude en ponerse en contacto con su proveedor/Jenx Ltd. para que solicite asesoramiento. Los productos deben descontaminarse completamente de acuerdo con las directrices nacionales antes de su inspección, almacenamiento y reexpedición.

Jenx Ltd. no puede asumir la responsabilidad de la reexpedición de los productos.

Reexpedición de los productos de Jenx Ltd.

Los productos de Jenx Ltd. suelen evaluarse para un usuario individual; por lo tanto, debe respetar los siguientes puntos antes de volver a emitir cualquier producto de Jenx Ltd. a un nuevo usuario. Por favor, tenga en cuenta que todos los productos Jenx tienen una vida útil de 5 años.

- Compruebe con el terapeuta que ha prescrito el producto que el mismo es modelo estándar y que no se le han realizado modificaciones especiales ni añadido accesorios. Si se han realizado modificaciones: contacte con Jenx Ltd. para solicitar asesoramiento.
- Compruebe que el producto esté completamente limpio, teniendo en cuenta el estado del tapizado y la espuma en el interior.
- Compruebe que todas las ruedas y palancas de mano están en buenas condiciones y bien ajustadas.
- Revise el producto y los accesorios completamente en busca de algún signo de desgaste o distorsión.
- Compruebe que todas las características del producto funcionan correctamente; por ejemplo, la basculación, el ajuste de altura o la inclinación de la espalda, etc.
- Asegúrese siempre de que las instrucciones de uso permanezcan con el producto y se transmitan al nuevo usuario. Para obtener nuevos conjuntos de instrucciones, envíe un correo electrónico a export@jenx.com o visite www.jenx.com.
- Si el producto se enviará por entrega, siempre asegúrese de que esté embalado de forma segura.
- Recomendamos encarecidamente que todos los cinturones y arneses se reemplacen por otros nuevos antes de volver a expedir el producto. Sólo se deben colocar piezas genuinas de Jenx Ltd.

Este producto someterse a una inspección minuciosa por una persona calificada al menos una vez al año.

Nota:

Cada producto de Jenx Ltd., ya sea que se vuelva a expedir o no, debe revisarse y verificarse de acuerdo con los consejos dados en este folleto de Información de Seguridad, Cuidado y Garantía. El no completar estas comprobaciones periódicas supone un riesgo para el usuario. Todos los años, cada producto debe someterse a una verificación minuciosa realizada por una persona competente a modo de evaluar posibles fallos y tener la capacidad de rectificar personalmente cualquier error descubierto o subcontratar este servicio. El período máximo que debe transcurrir entre las verificaciones del producto completo es de 1 año. Después de 3 años, o desde el momento de la compra cuando un producto está sujeto a un uso intenso*, esta verificación exhaustiva debe realizarse cada seis meses.

Jenx Ltd. no puede asumir la responsabilidad de la reexpedición de los productos.

4. Garantía del fabricante Jenx

Se deben seguir cuidadosamente las instrucciones de uso de este producto. Es imposible eliminar todos los riesgos inherentes al uso de este producto. El fallo del producto u otras consecuencias no deseadas pueden deberse a factores tales como el almacenamiento, uso o mantenimiento inadecuados, la alteración o reparación no autorizada e inapropiada o el tratamiento inadecuado o violento, la tensión excesiva, el uso de piezas de repuesto inadecuadas o el desgaste normal, todo lo cual está fuera del control del fabricante y el vendedor. El comprador y el usuario asumen todos esos riesgos.

El fabricante y el vendedor garantizan que este producto estará libre de defectos de material y mano de obra durante un período de 24 meses a partir de la fecha de compra y que es razonablemente apto para los fines indicados en las instrucciones de uso, sujeto a los riesgos inherentes en condiciones de uso normales. Esta garantía no se extiende al uso del producto contrario a las instrucciones de uso, o bajo condiciones anormales, o bajo condiciones no razonablemente previsibles o fuera del control del fabricante o vendedor. **EL FABRICANTE NO OFRECE GARANTÍAS DE CALIDAD SATISFACTORIA O DE APTITUD PARA UN PROPÓSITO PARTICULAR NI NINGUNA OTRA GARANTÍA EXPRESA O IMPLÍCITA, EXCEPTO LAS INDICADAS ANTERIORMENTE.**

En ningún caso el fabricante o vendedor serán responsables de ningún daño incidental, consecuente o especial que resulte del uso de este producto. **EL RECURSO EXCLUSIVO DEL USUARIO O COMPRADOR Y LA RESPONSABILIDAD EXCLUSIVA DEL FABRICANTE Y EL VENDEDOR POR CUALQUIER Y TODAS LAS RECLAMACIONES, PÉRDIDAS, LESIONES O DAÑOS (INCLUIDAS LAS RECLAMACIONES BASADAS EN EL INCUMPLIMIENTO DE LA GARANTÍA, EL CONTRATO, LA NEGLIGENCIA, LA RESPONSABILIDAD EXTRACONTRACTUAL ESTRICTA O DE OTRO TIPO) QUE RESULTEN DEL USO DE ESTE PRODUCTO, SERÁ LA DEVOLUCIÓN DEL PRECIO DE COMPRA DEL PRODUCTO O LA SUSTITUCIÓN DEL MISMO.**

El fabricante y el vendedor ofrecen este producto, y el comprador y el usuario lo aceptan, sujeto a las condiciones de venta anteriores y a las limitaciones de garantía y responsabilidad, que no pueden modificarse salvo mediante un acuerdo escrito firmado por un representante debidamente autorizado por el fabricante.

Seating

Standing

Sleeping

Therapy

Instruction for use part 2 of 2

BG Инструкция за употреба, част 2 от 2 – **DE** Gebrauchsanweisung Teil 2 von 2
– **DK** Brugsanvisning del 2 af 2 – **EE** Kasutusjuhendi 2. osa – **ES** Instrucciones de uso parte 2 de 2
– **FR** Mode d'emploi partie 2 sur 2 – **GR** Οδηγίες χρήσης μέρος 2 από 2 – **HU** Használati útmutató 2/2. rész – **IT** Istruzioni per l'uso, parte 2 di 2 – **NL** Gebruiksaanwijzing deel 2 van 2 – **PL** Instrukcja użytkowania, cz. 2 z 2 – **PT** Instruções de utilização parte 2 de 2 – **SE** Bruksanvisning del 2 av 2 – **SK** Návod na použitie, časť 2 z 2

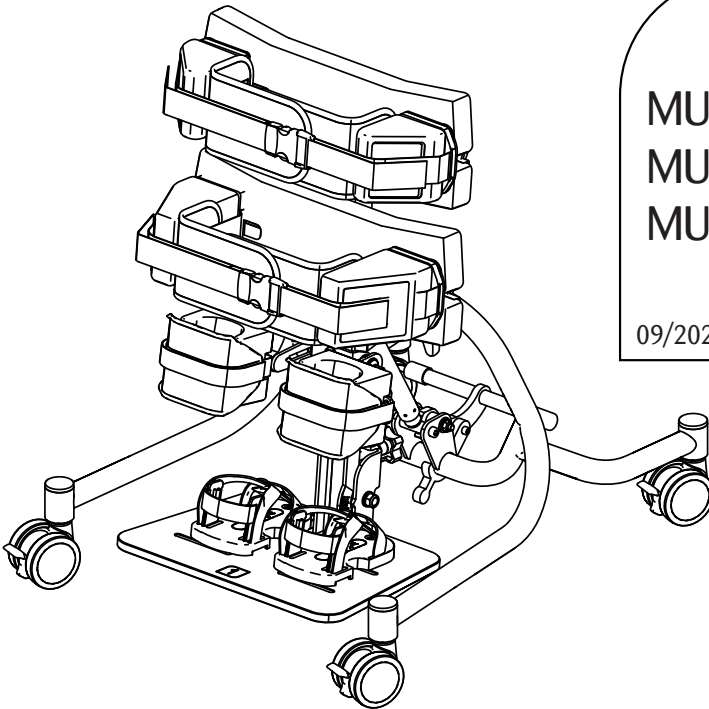

MUS01-F-06
MUS01-F-08
MUS01-F-US-08

09/2023. V 014



EN Read part 1 and part 2 before use – **BG** Преди употреба прочетете част 1 и част 2
– **DE** Bitte lesen Sie Teil 1 und 2 vor dem Gebrauch – **DK** Læs del 1 og del 2 før brug
– **EE** Enne toote kasutamist lugege läbi 1. ja 2. osa – **ES** Lea las secciones 1 y 2 antes de usar el producto – **FR** Lire les parties 1 et 2 avant toute utilisation – **GR** Διαβάστε το μέρος 1 και το μέρος 2 πριν από τη χρήση – **HU** Használat előtt olvassa el az 1. és 2. részt – **IT** Prima dell'uso leggere parte 1 e la parte 2 – **NL** Lees voor gebruik deel 1 en 2 – **PL** Przed użyciem produktu należy przeczytać części 1 i 2 instrukcji – **PT** Leia a parte 1 e 2 antes de utilizar – **SE** Läs del 1 och del 2 före användning – **SK** Pred použitím si prečítajte časť 1 a časť 2





EN Carers and home users
BG Полагачи грижи лица и домашни потребители
DE Pflegepersonal und häusliche Pflege
DK Omsorgspersoner og hjemmebrugere
EE Hooldajad ja kodukasutajad
ES Proveedores de cuidados y usuarios
FR Aidants et utilisateurs à domicile
GR Φροντιστές και οικιακοί χρήστες
HU Gondozók és otthoni felhasználók
IT Assistenti e utenti domestici
NL Zorgverleners en thuisgebruikers
PL Opiekunowie i użytkownicy domowi
PT Auxiliares e utilizadores domésticos
SE Vårdare och brukare i hemmet
SK Opatrovatelia a domáci používatelia







EN Re-issue and stores
BG Повторно пускане на пазара и магазини
DE Wiedereinsatz und Händler
DK Istandsæt udstyr og butikker
EE Taasväljastamine ja poed
ES Reemisión de productos y tiendas
FR Rééditions et magasins
GR Εκ νέου χορήγηση και καταστήματα
HU Újraforgalmazás és boltok
IT Riassegnazione e rivenditori
NL Gebruikt en nieuw
PL Punkty wydawania i sklepy
PT Reedição e lojas
SE Aterutfärdande och butikker
SK Opätovné vydanie a obchody





EN Professional and technical users
BG Професионалисти и технически запознати потребители
DE Professionelle und technische Anwender
DK Professionelle og tekniske brugere
EE Kutselised kasutajad ja tehnikud
ES Usuarios profesionales y técnicos
FR Utilisateurs professionnels et techniques
GR Επαγγελματικοί και τεχνικοί χρήστες
HU Szakmai és műszaki felhasználók
IT Utenti professionali e tecnici
NL Professionele en technische gebruikers
PL Użytkownicy profesjonalni i techniczni
PT Utilizadores profissionais e técnicos
SE Professionella och tekniska brukare
SK Odborní a technickí používatelia

Product Labels - Етикети на продукти - Produktaufkleber - Produktmærkater - Toote märgised - Etiquetas de productos - Étiquettes du produit - Ετικέτες προϊόντων - Termék címke - Etichette del prodotto - Productetiketten - Etykiety na produkcie - Etiquetas do produto - Produktetiketter - Štítky výrobku

EN Each Jenx product has a number of pictorial safety labels attached, please refer to the explanations (following pages).
BG Към всеки продукт на Jenx са прикрепени няколко графични етикета за безопасност, моля, вижте поясненията по-долу.
DE Auf allen Produkten von Jenx befinden sich eine Reihe von Sicherheitsaufklebern mit Symbolen, die im Folgenden erläutert werden.
DK Hvert Jenx-produkt er forsynet med en række grafiske sikkerhedsmærkater. Se forklaringerne nedenfor.
EE Igale Jenxi tootele on kinnitatud mitu ohutusalast piltmärgist, mille tähendused on selgitatud allpool.
ES Cada producto Jenx tiene un número de etiquetas de seguridad pictóricas adjuntas; consulte las explicaciones a continuación.
FR Tous les produits Jenx arborent différentes étiquettes de sécurité illustrées ci-dessous. Veuillez vous reporter aux explications suivantes.
GR Κάθε προϊόν της Jenx φέρει έναν αριθμό εικονογραφημένων ετικετών ασφαλείας, ανατρέξτε στις παρακάτω επεξηγήσεις.
HU Minden Jenx termékhez a biztonsági előírások képi formában van csatolva, a magyarázatokat lejjebb találhatja meg.
IT A tutti i prodotti Jenx sono applicate varie etichette grafiche relative alla sicurezza; fare riferimento alle spiegazioni seguenti.
NL Op elk Jenx product zijn een aantal veiligheids pictogrammen bevestigd, zie de uitleg hieronder.
PL Do każdego produktu Jenx przymocowano szereg obrazkowych etykiet bezpieczeństwa. Należy zapoznać się z ich objaśnieniami poniżej.
PT Cada produto da Jenx inclui várias etiquetas de segurança pictóricas, consulte as explicações abaixo.
SE Varje Jenx-produkt har ett antal bifogade bildetiketter, se förklaringarna nedan.
SK Ku každému výrobku spoločnosti Jenx je priložených niekoľko obrázkových bezpečnostných štítkov, nižšie nájdete vysvetlivky.

LABEL	DESCRIPTION	DESCRIPTION
	EN Attention / Warning BG Внимание/Предупреждение DE Achtung / Warnung DK Bemærk/Advarsel EE Tähelepanu/hoiatus ES Atención / Advertencia FR Attention / Avertissement GR Προσοχή / Προειδοποίηση	HU Figyelem/Figyelmeztetés IT Attenzione / Avvertenza NL Attentie/Waarschuwing PL Uwaga/ostrzeżenie PT Atenção / Aviso SE Obs!/Varning SK Upozornenie/Varovanie
	EN Please read Instruction for Use BG Моля, прочетете инструкцията за употреба DE Bitte die Bedienungsanleitung lesen DK Læs brugsanvisningen EE Lugege läbi kasutusjuhend ES Lea las instrucciones de uso FR Lire le mode d'emploi GR Διαβάστε τις οδηγίες χρήσης	HU Olvassa el a használati útmutatót IT Leggere le istruzioni per l'uso NL Lees vóór gebruik de gebruiksaanwijzing PL Należy przeczytać instrukcję obsługi PT Leia as instruções de utilização SE Läs bruksanvisningen SK Prečítajte si návod na použitie
	EN Only for indoor use BG Само за употреба на закрито DE Nur für die Verwendung im Innenbereich DK Kun til indendørs brug EE Kasutamiseks ainult siseruumis ES Sólo para uso en interiores FR Destiné à un usage intérieur uniquement GR Μόνο για εσωτερική χρήση	HU Kizárólag beltéri használatra IT Da utilizzare solo in ambienti interni NL Uitsluitend voor gebruik binnenshuis PL Tylko do użytku wewnątrz pomieszczeń PT Apenas para utilização em interiores SE Endast för inomhusbruk SK Určené len na používanie v interiéroch
	EN Always fasten and adjust positioning straps and belts to suit the child. Adjust to suit changes in clothing. Allow one fingers width between the belt and the child. BG Винаги закопчавайте и регулирайте позициониращите ремъци и колани, така че да са подходящи за детето. Регулирайте според промените в облеклото. Оставете един пръст разстояние между колана и детето. DE Positionierungsgurte stets anlegen und passend für das Kind einstellen. An Kleidungswechsel anpassen. Einen Finger breit zwischen dem Gurt und dem Kind lassen. DK Fastgør og justér altid positioneringsremme og -bælter, så de passer til barnet. Justér, så de passer til forskelligt tøj. Sørg for, at der er én fingers bredde mellem bæltet og barnet. EE Kinnitage ja reguleerige asendit fikseerivad riimad nii, et need oleksid lapsele sobivad. Arvestage reguleerimisel rõivaid. Jätke rihma ja lapse keha vahele sõrmejagu ruumi. ES Siempre abroche y ajuste las correas y los cinturones de seguridad para adaptarse al niño. Ajuste para adaptarse a los cambios de ropa. Deje un ancho de un dedo entre el cinturón y el niño. FR Toujours attacher et ajuster les sangles de positionnement et les ceintures en fonction de l'enfant. Ajuster en fonction des vêtements portés. Laisser l'épaisseur d'un doigt entre la ceinture et le corps. GR Οι ιμάντες και οι ζώνες τοποθέτησης πρέπει να δένονται και να ρυθμίζονται πάντοτε ανάλογα με το παιδί. Να ρυθμίζονται ώστε να ταιριάζουν με τις αλλαγές στα ρούχα. Αφήστε λίγο χώρο (ένα δάχτυλο) μεταξύ της ζώνης και του παιδιού.	HU A rögzítő öveket és szíjakat mindig a gyermekhez igazítsa. Igazítsa hozzá ruhacserekor. Hagyjon 1 ujjnyi rést a gyermek és a biztonsági öv között. IT Allacciare e regolare sempre le cinghie e le cinture per il posizionamento adattandole al bambino. Regolarle per adattarle ai diversi tipi di abbigliamento. Fra la cintura e il corpo del bambino deve poter scorrere liberamente un dito NL De positioneringsriemen en gordels moeten altijd worden vastgemaakt en aan het kind worden aangepast. Aanpassen bij verandering van kleding. Laat één vingerbreedte ruimte tussen de gordel en het kind. PL Pasy i pasy pozycjonujące należy zawsze regulować pod kątem dziecka i zapinać. Należy je regulować stosownie do zmian w ubraniu. Pomiędzy pasem a ciałem dziecka powinien być prześwit o szerokości palca. PT Aperte e ajuste sempre as correias e cintos de posicionamento em função da criança. Ajuste em função das mudas de roupa. Deixe sempre uma folga de um dedo entre o cinto e a criança. SE Fäst och justera alltid positioneringsbälten och remmar så att de passar barnet. Anpassa efter förändringar i klädsel. Det ska gå att stoppa in ett finger mellan remmen och barnet. SK Polohovacie popruhy a pásy vždy zapnite a upravte tak, aby vyhovovali dieťaťu. Prispôbte sa zmenám v oblečení. Medzi pásom a dieťaťom nechajte medzeru na jeden prst.

LABEL	DESCRIPTION	DESCRIPTION
	EN Do not leave child unattended BG Не оставяйте детето без надзор DE Das Kind nicht unbeaufsichtigt lassen DK Efterlad ikke børn uden opsyn EE Ärge jätke last järelevavetva ES No deje al niño desatendido FR Ne pas laisser l'enfant sans surveillance GR Μην αφήνετε το παιδί χωρίς επίβλεψη	HU Ne hagyja a gyermeket felügyelet nélkül IT Non lasciare il bambino incustodito NL Laat het kind niet zonder toezicht achter PL Nie zostawiać dziecka bez nadzoru PT Não deixe uma criança sem supervisão SE Lämna inte barnet oövakat SK Deti nenechávajte bez dozoru
	EN DO NOT USE as a mobility device. Never use product on rough ground or uneven surface BG НЕ ИЗПОЛЗВАЙТЕ продукта като устройство за придвижване. Никога не използвайте продукта върху грапава или неравна повърхност DE NICHT als Mobilitätshilfe verwenden. Produkt keinesfalls auf unwegsamem oder unebenem Untergrund verwenden DK BRUG IKKE produktet som et mobilitetshjælpemiddel. Brug aldrig produktet på ujævnt underlag EE ÄRGE KASUTAGE liikumisvahendina. Ärge kasutage toodet kunagi konarlikul või ebatasasel pinnal ES NO UTILICE este producto como dispositivo de movilidad. Nunca utilice el producto en un terreno accidentado o en una superficie irregular FR NE PAS UTILISER comme un dispositif de mobilité. Ne jamais utiliser le dispositif sur un sol accidenté ou une surface inégale GR ΝΑ ΜΗΝ ΧΡΗΣΙΜΟΠΟΙΕΙΤΑΙ ως συσκευή μετακίνησης. Να μην χρησιμοποιείτε το προϊόν σε ανώμαλο έδαφος ή ανώμαλη επιφάνεια	HU NE HASZNÁLJA mozgást támogató eszközként. Ne használja durva, vagy egyenetlen felületeken IT DA NON USARE come dispositivo per la mobilità. Non usare mai questo prodotto su un terreno sconnesso o su superfici non uniformi NL NIET GEBRUIKEN als mobiliteitshulpmiddel. Het product nooit op een ruwe ondergrond of een ongelijk oppervlak gebruiken PL NIE UŻYWAĆ jako urządzenie do przemieszczania się. Nigdy nie używać produktu na nierównym podłożu ani nierówniej powierzchni PT NÃO UTILIZE como dispositivo de mobilidade. Nunca utilize o produto em terreno accidentado ou superfícies desnivelandas SE ANVÄND INTE som en mobil enhet. Använd aldrig produkten på grov eller ojämn mark SK NEPOUŽÍVAJTE ako pohyblivú pomôcku. Výrobok nikdy nepoužívajte na drsnom alebo nerovnom povrchu
	EN User Weight Limit (changes per model and size) BG Ограничение на теглото на потребителя (променя се според модела и размера) DE Max. Körpergewicht des Benutzers (ändert sich je nach Modell und Größe) DK Grænse for brugervægt (varierer efter model og størrelse) EE Kasutaja kaalule seatud piirmäär (sõltub mudelist ja mõõtmetest) ES Límite de peso del usuario (cambia por modelo y tamaño) FR Limite de poids de l'utilisateur (varie en fonction du modèle et de la taille)	GR Όριο βάρους χρήστη (αλλάζει ανά μοντέλο και μέγεθος) HU Felhasználási súlyhatár (típus és méret szerint változik) IT Portata massima (dipende dal modello e dalle misure) NL Limiet gebruikersgewicht (verschilt per uitvoering en maat) PL Limit wagi użytkownika (zależy od modelu i rozmiaru) PT Limite de peso do utilizador (alterações por modelo e tamanho) SE Gräns för brukarvikt (ändringar per modell och storlek) SK Hmotnostný limit používateľa (zmeny podľa modelu a veľkosti)
	EN Conforms to CE Marking Regulations Medical Devices Regulation (MDR) (EU) 2017/745 BG Съответства на изискванията за маркировка „CE“ на Регламент (ЕС) 2017/745 за медицинските изделия (РМИ) DE Mit den CE-Kennzeichnungsvorschriften der EU-Medizinprodukteverordnung 2017/745 (MDR) konform DK I overensstemmelse med CE-mærkningen i henhold til EU-forordningerne om medicinsk udstyr (MDR) (EU) 2017/745 EE Toode vastab meditsiiniseadmeid käsitlevas määruses (EL) 2017/745 toodud CE-vastavusmargise nõuetele ES Cumple con las regulaciones de la marca de la CE Reglamento de Dispositivos Médicos (MDR) (UE) 2017/745 FR Conforme au règlement relatif au marquage CE et au règlement (UE) 2017/745 relatif aux dispositifs médicaux	GR Συμμορφώνεται με τους Κανονισμούς Σήμανσης CE για τα Ιατροτεχνολογικά Προϊόντα (MDR) (ΕΕ) 2017/745 HU Megfelel az orvosi eszközökre vonatkozó CE szabályzásnak (MDR) (EU) 2017/745 IT Marchio di conformità al Regolamento per la marcatura CE del Regolamento dispositivi medici (MDR) (UE) 2017/745 NL Voldoet aan de CE-markeringsvoorschriften van de Verordening betreffende medische hulpmiddelen (MDR) (EU) 2017/745 PL Produkt zgodny z przepisami dotyczącymi oznakowania CE i rozporządzeniem w sprawie wyrobów medycznych 2017/745/UE PT Em conformidade com Regulamentos Dispositivo Médico Regulamento com Marca CE (MDR) (UE) 2017/745 SE Uppfyller CE-märkningsföreskrifter för medicinteknisk utrustning (MDR) (EU) 2017/745 SK Vyhovuje označovaniu CE nariadenia o zdravotníckych pomôckach (MDR) (EÚ) 2017/745

LABEL	DESCRIPTION	DESCRIPTION		
UK CA	EN	Conforms to UKCA Marking Regulations	GR	Συμμορφώνεται με τους κανονισμούς UKCA
	BG	Съответства на наредбите за маркировката „UKCA“	HU	Összhangban van az Egyesült Királyság megfeleléségi értékelésével (UKCA)
	DE	Mit den UKCA-Kennzeichnungsvorschriften konform	IT	Marchio di conformità al Regolamento di marcatura UKCA
	DK	Overholder UKCA-mærkningsbestemmelser	NL	Voldoet aan de UKCA Markeringsvoorschriften
	EE	Vastab UKCA märgistamisõuetele	PL	Produkt zgodny z przepisami dotyczącymi oznakowania UKCA
	ES	Cumple con las regulaciones de la marca de las Evaluaciones de Conformidad del Reino Unido (UKCA)	PT	Em conformidade com os Regulamentos de Marca UKCA
	FR	Conforme au règlement relatif au marquage UKCA	SE	Överensstämmer med UKCA-märkningsföreskrifter
			SK	Vyhovuje predpisom o označovaní podľa britskej zhody UKCA

Minimum Safe Configuration - MUS-01-F-06 MUS-01-F-08



BG Минимална безопасна конфигурация
DE Mindestsicherheitskonfiguration
DK Mindstekrav til sikker konfiguration
EE Minimaalne ohutu konfiguratsioon
ES Configuración de seguridad mínima

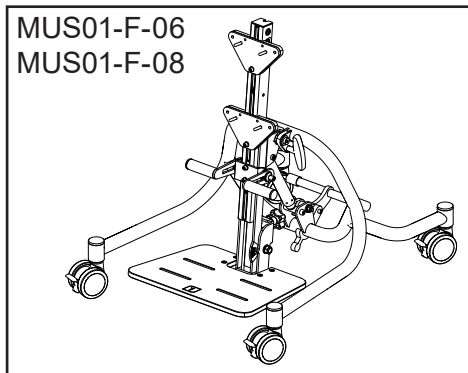

FR Configuration minimale de sécurité
GR Ελάχιστη Ασφαλής Διαμόρφωση
HU Minimális biztonságú beállítás
IT Configurazione minima di sicurezza
NL Minimum veiligheidsconfiguratie

PL Minimalna bezpieczna konfiguracja
PT Configuração de segurança básica
SE Säker minimikonfiguration
SK Minimálna bezpečná konfigurácia



+

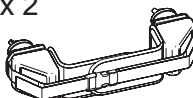

<p>x 2</p>  <p>MUS01-B-0*</p>	<p>x 2</p>  <p>MB02-0* MB06-0*/ MB07-0*/ MB33-0*</p>	 <p>MB04-0*/ MB09-0*</p>	 <p>S16/ S2</p>
--	---	---	---

+



 <p>MH01 01 MH02-0*/ MH05/ MH06/ MH07-0*</p>

Minimum Safe Configuration - MUS-01-F-US-08



BG Минимална безопасна конфигурация
DE Mindestsicherheitskonfiguration
DK Mindstekrav til sikker konfiguration
EE Minimaalne ohutu konfiguratsioon
ES Configuración de seguridad mínima

FR Configuration minimale de sécurité
GR Ελάχιστη Ασφαλής Διαμόρφωση
HU Minimális biztonságú beállítás
IT Configurazione minima di sicurezza
NL Minimum veiligheidsconfiguratie

PL Minimalna bezpieczna konfiguracja
PT Configuração de segurança básica
SE Säker minimikonfiguration
SK Minimálna bezpečná konfigurácia

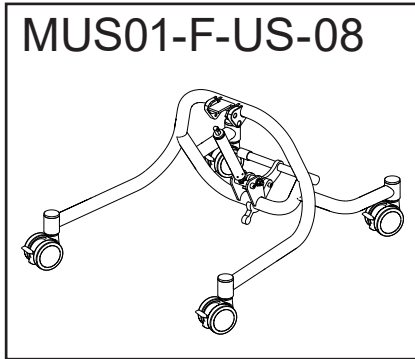

+

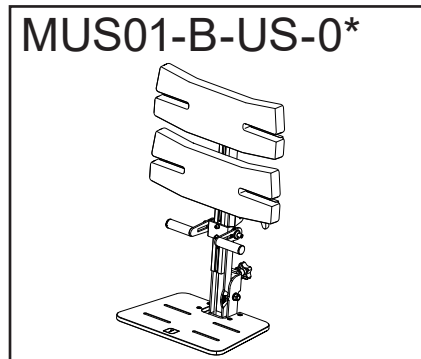

+

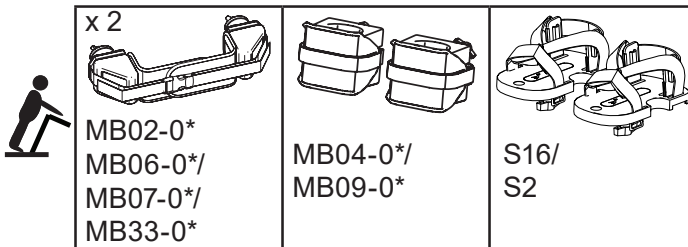

+

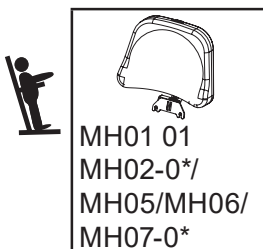



Specification

BG Спецификация
DE Spezifikation
DK Specifikation
EE Tehnilised andmed
ES Especificaciones

FR Spécifications
GR Προδιαγραφή
HU Szekifikációk
IT Dati tecnici
NL Specificaties

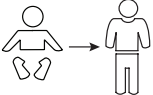
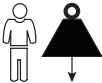
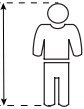
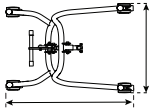
PL Parametry techniczne
PT Especificações
SE Specifikation
SK Špecifikácia

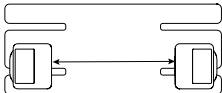
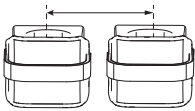
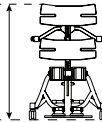
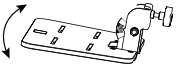
	9 months - 6 years
	Max: 35 kg
	620 - 1160 mm
	615 - 760 mm
	10° - 90°
	140 - 275 mm
	120 - 190 mm
	670 - 940 mm
	- 15° + 15°

Specification

BG Спецификация
DE Spezifikation
DK Specifikation
EE Tehnilised andmed
ES Especificaciones

FR Spécifications
GR Προδιαγραφή
HU Specifikációk
IT Dati tecnici
NL Specificaties

PL Parametry techniczne
PT Especificações
SE Specifikation
SK Špecifikácia

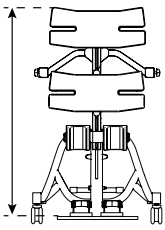
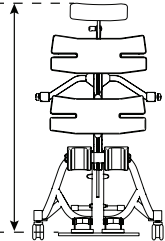
	490 - 850 mm
	620 - 1160 mm

Castors



BG Колелца
DE Lenkräder
DK Svinghjul
EE Rattad
ES Ruedas

FR Roulettes
GR Τροχίσκοι
HU Görgök
IT Rotelle orientabili
NL Zwenkwielen

PL Kółka samonastawne
PT Rodízios
SE Länkhjul
SK Koleska

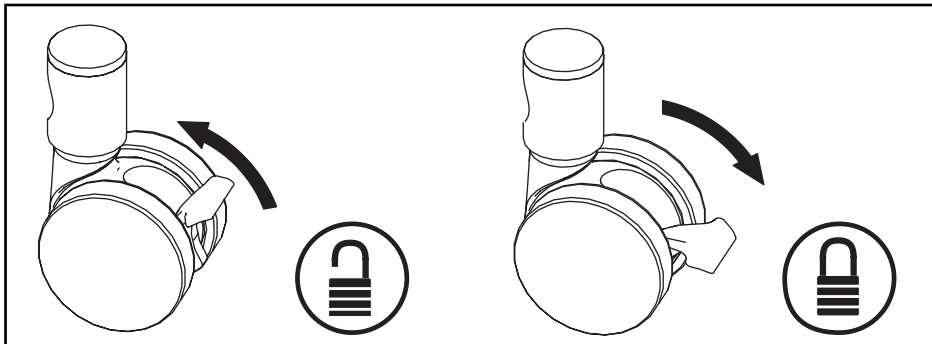

Allen Key

BG Ключ шестограм
DE Inbuschlüssel
DK Unbrakonøgle
EE Kuuskantvõti
ES Llave Allen

FR Clé Allen
GR Κλειδί Allen
HU Imbuszkulcs
IT Chiave a brugola
NL Inbusseleutel

PL Klucz imbusowy
PT Chave Allen
SE Insexnyckel
SK Imbusový kľúč

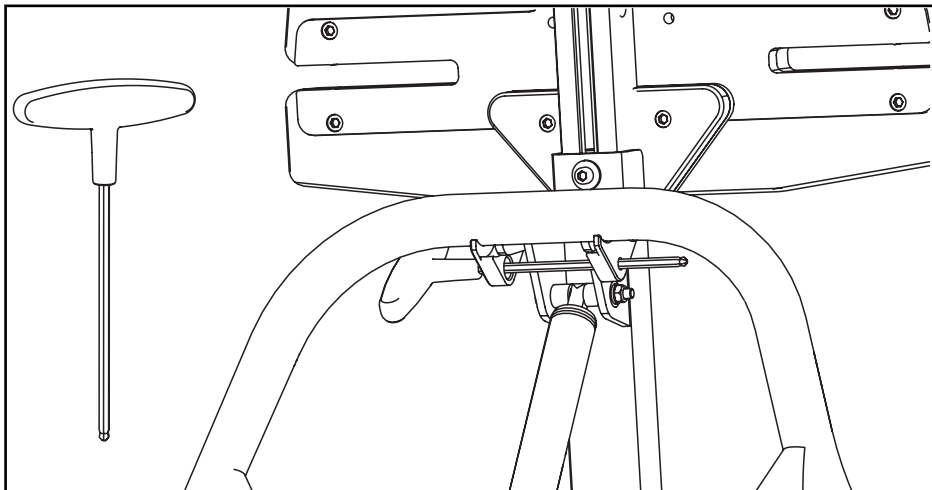

Support Pads

BG Опорни подложки
DE Stützpolster
DK Støttepuder
EE Tugipadjad
ES Almohadillas de soporte

FR Coussinets de support
GR Μαξιλάρια Στήριξης
HU Támasztó párna
IT Imbottiture di sostegno
NL Steunkussens

PL Podpórki
PT Almofadas de apoio
SE Stöddynor
SK Podporné podložky



MB02-0*
MB06-0*
MB07-0*
MB33-0*

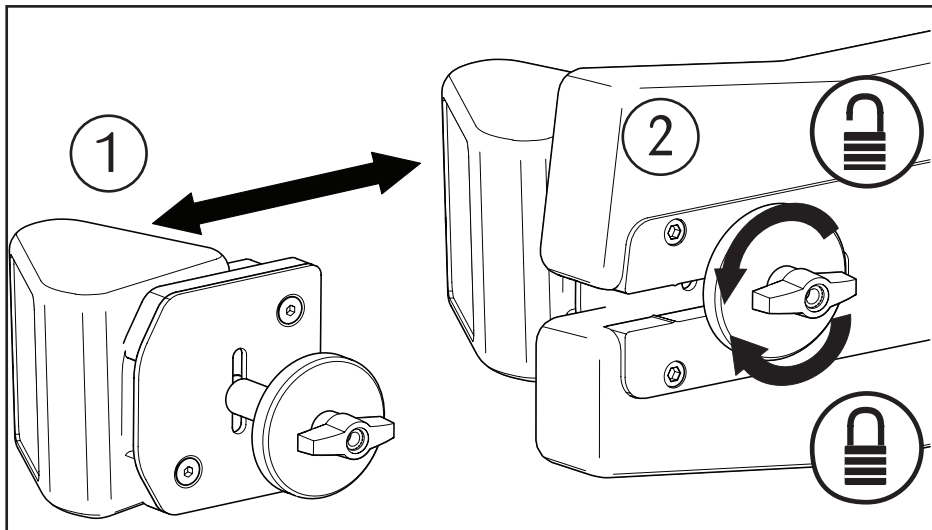
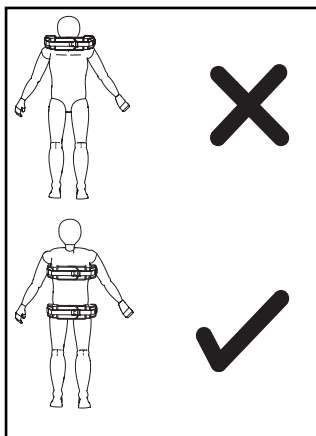

Jenx Limited, Wardsend Road, Sheffield S6 1RQ, United Kingdom
Tel: +44 (0) 114 285 3376
Email: export@jenx.com
www.jenx.com

JENX[®]
Positioning for life

Safety Straps



BG Предпазни колани
DE Sicherheitsgurte
DK Sikkerhedsremme
EE Turvarihmad
ES Correas de seguridad

FR Sangles de sécurité
GR Ιμάντες Ασφαλείας
HU Biztonsági öv
IT Cinture di sicurezza
NL Veiligheidsriemen

PL Pasy bezpieczeństwa
PT Cintas de segurança
SE Säkerhetsremmar
SK Bezpečnostné popruhy

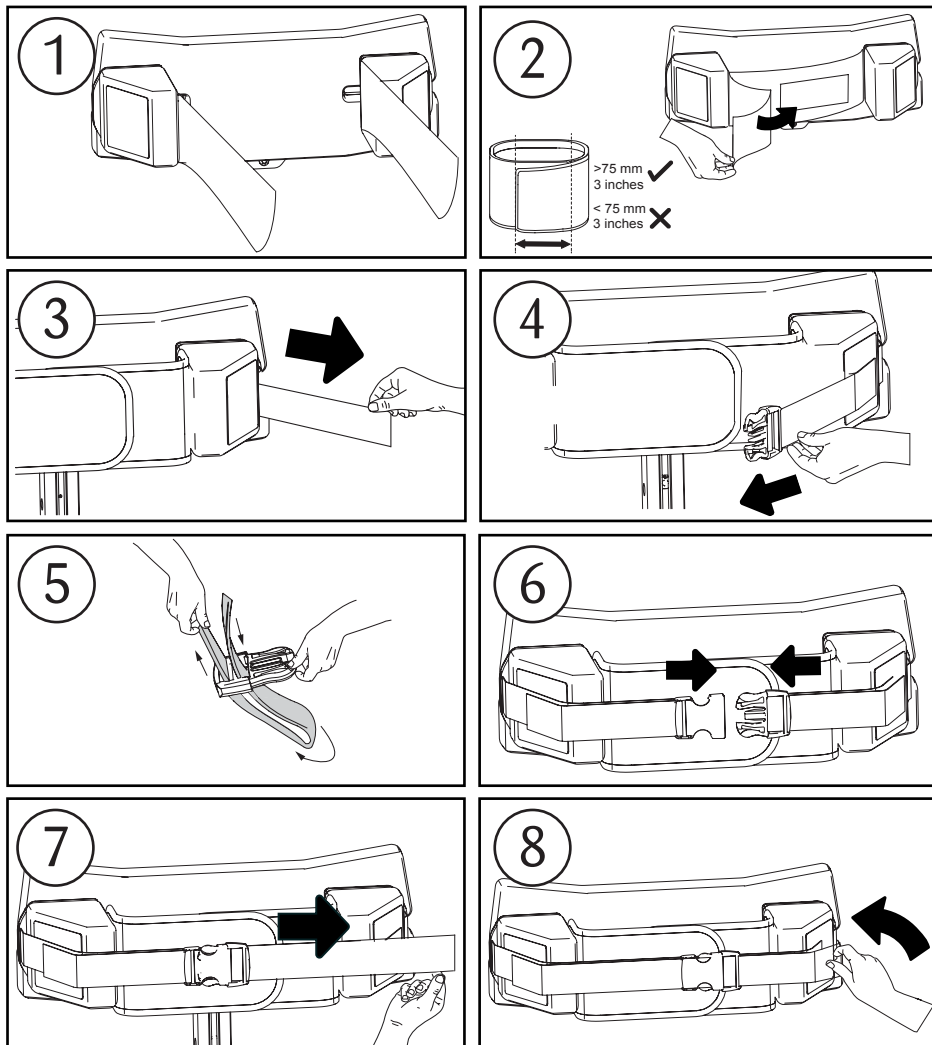

Kneeblocks



BG Наколеники
DE Knieblöcke
DK Knæklodser
EE Põlvstopperid
ES Soportes para rodillas

FR Dispositifs de blocage des genoux
GR Μπλοκ γονάτων
HU Térd stabilizáló
IT Ginocchiere
NL Knieblokken

PL Blokady kolan
PT Blocos para os joelhos
SE Knädyna
SK Kolenné bloky

MB04-0*
MB09-0*

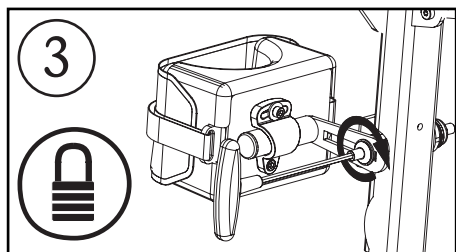
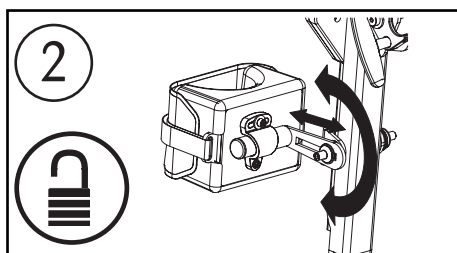
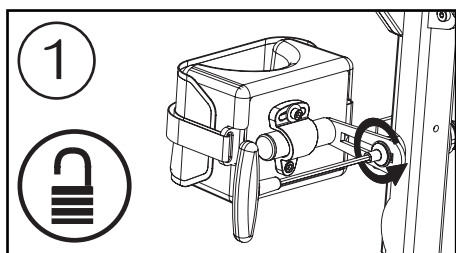
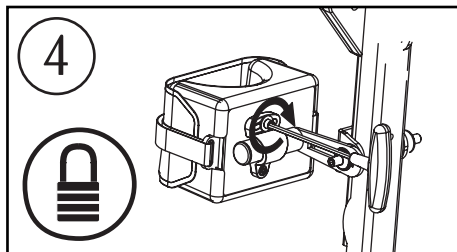
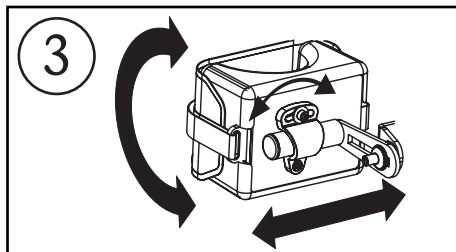
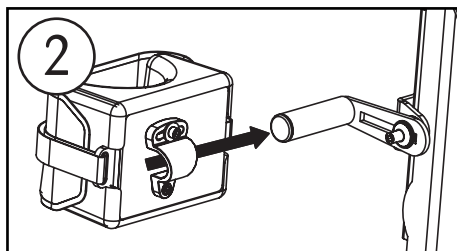
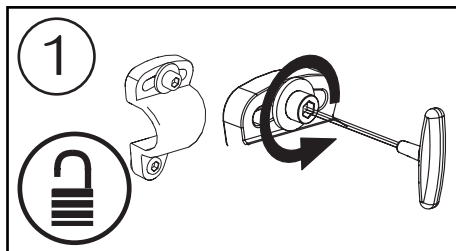

Kneeblocks



BG Наколени
DE Knieblöcke
DK Knæklodser
EE Põlvestopperid
ES Soportes para rodillas

FR Dispositifs de blocage des genoux
GR Μπλοκ γονάτων
HU Térd stabilizáló
IT Ginocchiere
NL Knieblokken

PL Blokady kolan
PT Blocos para os joelhos
SE Knädyna
SK Kolenné bloky

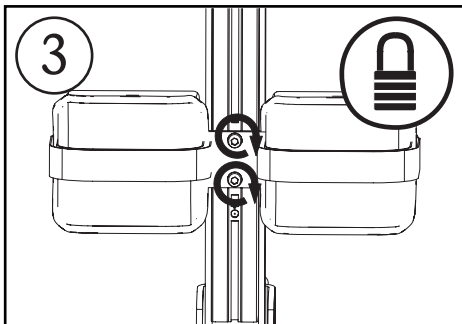
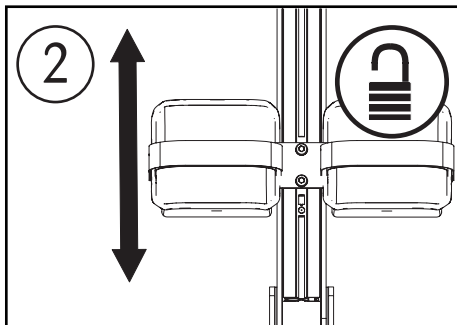
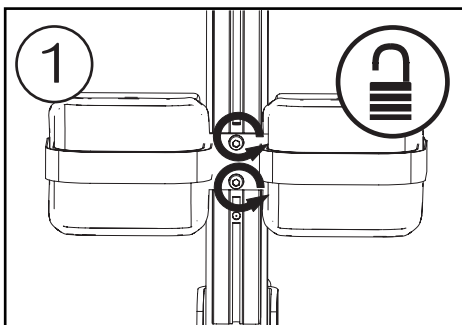
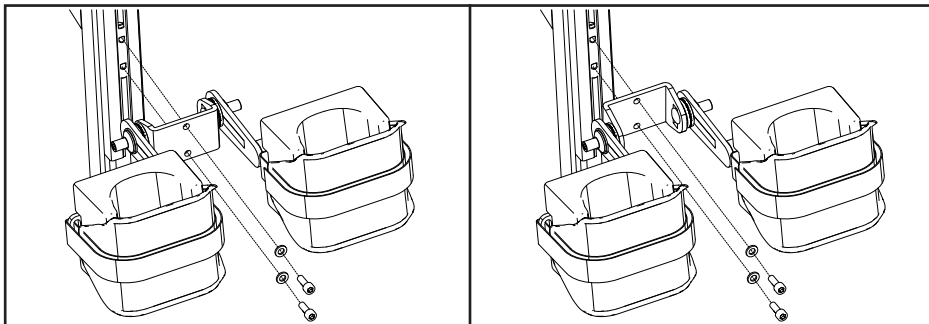

Kneeblock Straps



BG Ремъци за наколеники
DE Knieblock-Gurte
DK Knæklodsremme
EE Põlvestopperite rihtmäd
ES Correas de soportes para rodillas

FR Sangles de blocage des genoux
GR Ιμάντες μπλοκ γονάτων
HU Térd stabilizáló öv
IT Cinturini per le ginocchiere
NL Banden knieblokken

PL Paski blokady kolan
PT Correios dos blocos para os joelhos
SE Knädyna bälten
SK Popruhy kolenných blokov

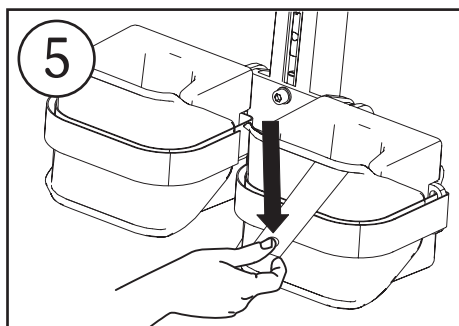
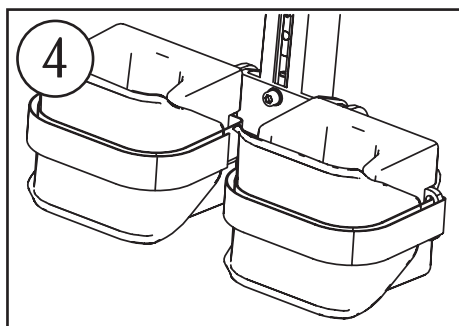
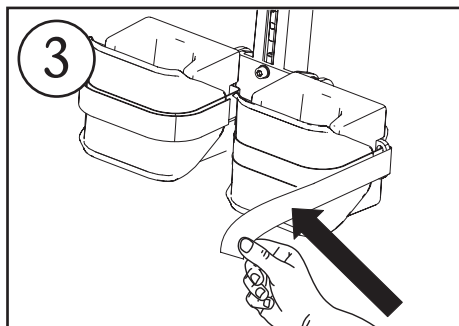
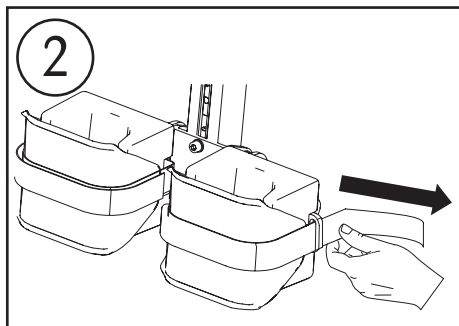
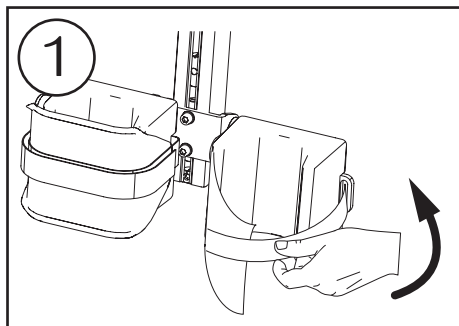

Jenx Limited, Wardsend Road, Sheffield S6 1RQ, United Kingdom
Tel: +44 (0) 114 285 3376
Email: export@jenx.com
www.jenx.com

JENX[®]
Positioning for life

Angle Adjustment



BG Регулиране на ъгъла
DE Winkeleinstellung
DK Justering af vinkel
EE Nurga reguleerimine
ES Ajuste del ángulo

FR Réglage de l'inclinaison
GR Ρύθμιση Γωνίας
HU Szög módosítása
IT Regolazione dell'inclinazione
NL Aanpassing hoek

PL Regulacja kąta
PT Ajuste do ângulo
SE Vinkeljustering
SK Nastavenie uhla

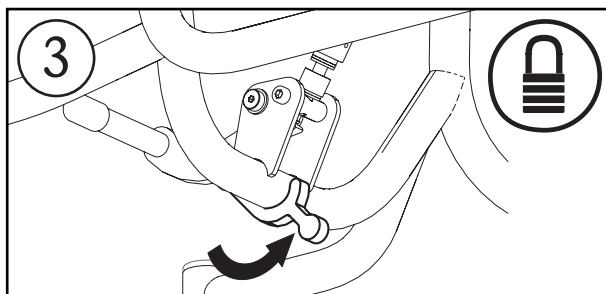
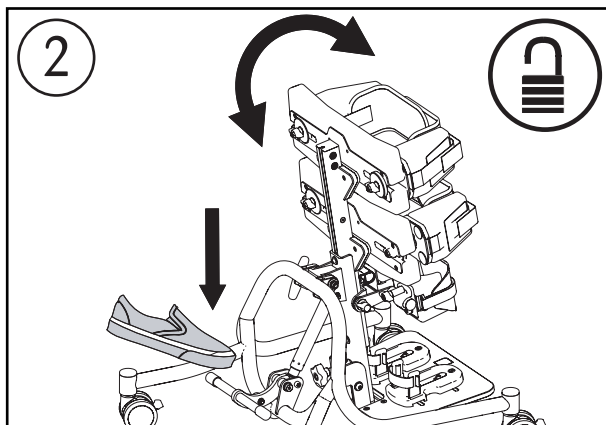
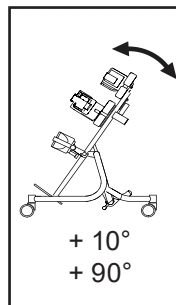
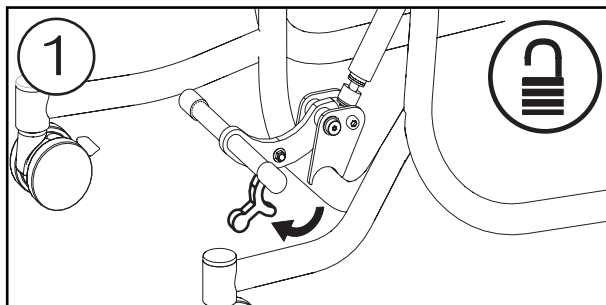

Board Height



BG Височина на борда
DE Höhe des Brettes
DK Pladehøjde
EE Laua kõrgus
ES Altura de placa

FR Hauteur de la planche
GR Ύψος πλάκας
HU Lap magasság
IT Altezza della tavola
NL Hoogte plaat

PL Wysokość płyty
PT Altura da placa
SE Brädhöjd
SK Výška panela

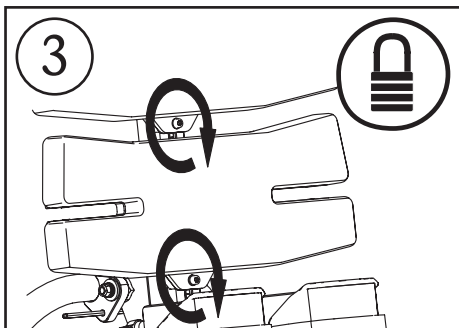
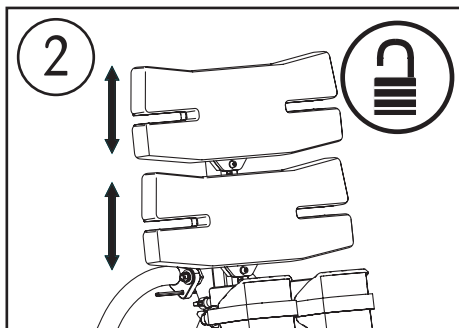
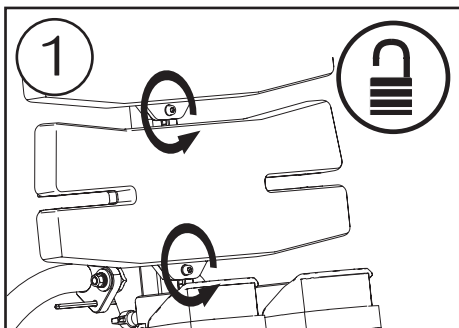
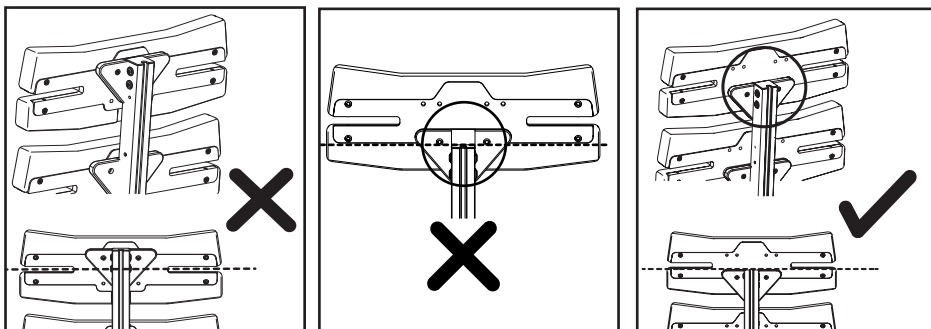

Height Adjustment



BG Регулиране на височината

DE Höhenverstellung

DK Højdejustering

EE Kõrguse reguleerimine

ES Ajuste de altura

FR Réglage de la hauteur

GR Ρύθμιση Ύψους

HU Magasság beállítása

IT Regolazione dell'altezza

NL Aanpassing hoogte

PL Regulacja wysokości

PT Ajustamento da altura

SE Höjdjustering

SK Nastavenie výšky

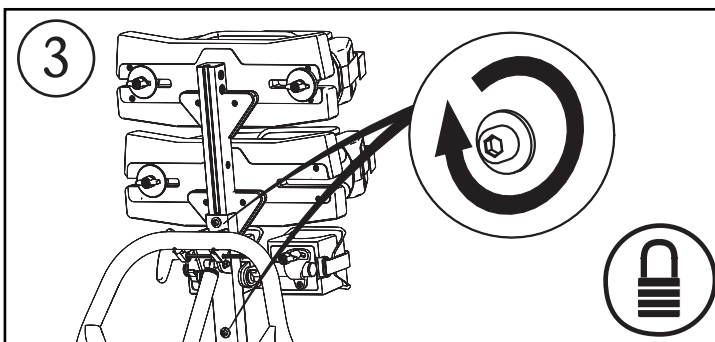
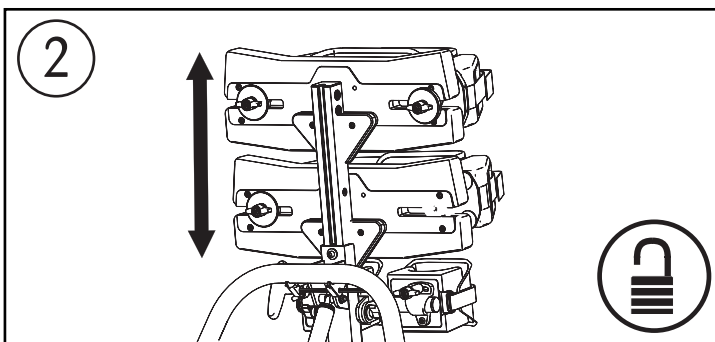
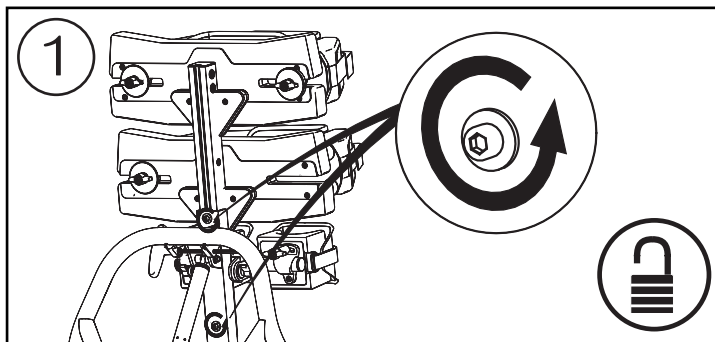

Jenx Limited, Wardsend Road, Sheffield S6 1RQ, United Kingdom

Tel: +44 (0) 114 285 3376

Email: export@jenx.com

www.jenx.com

JENX[®]
Positioning for life

Footplate Angle



BG Ъгъл на стъпалото
DE Fußbrettwinkel
DK Fodstøttevinkel
EE Tallaplaadi nurk
ES Ángulo del reposapiés

FR Angle de la palette
GR Γωνία Υποπόδιου
HU Lábtartó szöge
IT Inclinazione della pedana
NL Hoek voetenplaat

PL Kąt podnóżka
PT Fotplattans vinkel
SE Fotplatta vinkel
SK Uhol stúpadla

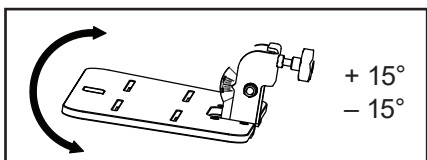
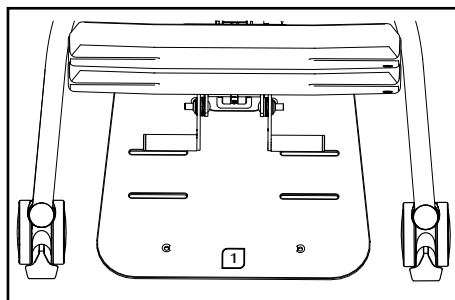
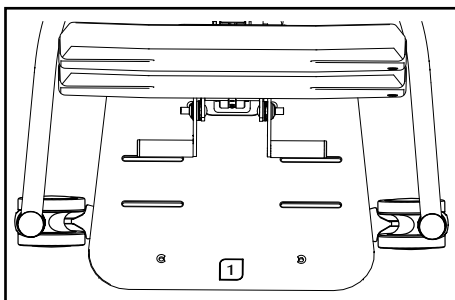
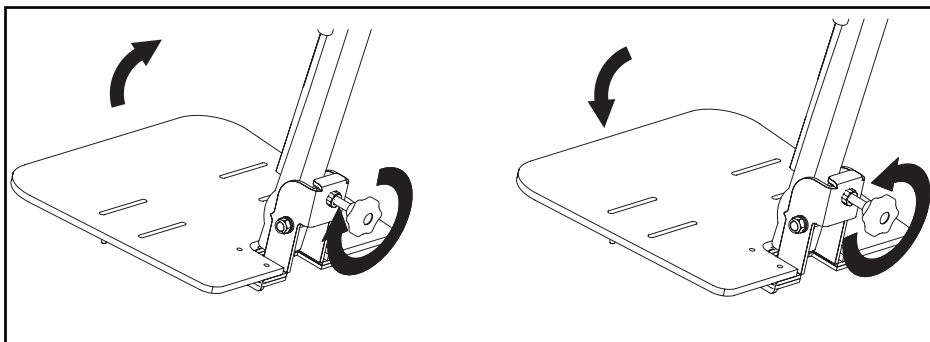

Sandals

BG Сандали
 DE Sandalen
 DK Sandaler
 EE Sandaalid
 ES Sandalias

FR Sandales
 GR Σανδάλια
 HU Szandál
 IT Sandali
 NL Sandalen

PL Sandaly
 PT Sandálias
 SE Sandaler
 SK Sandále



S16

S2

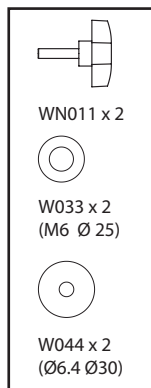
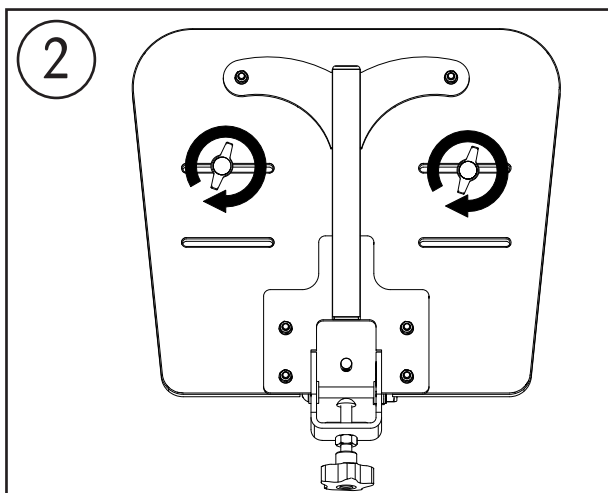
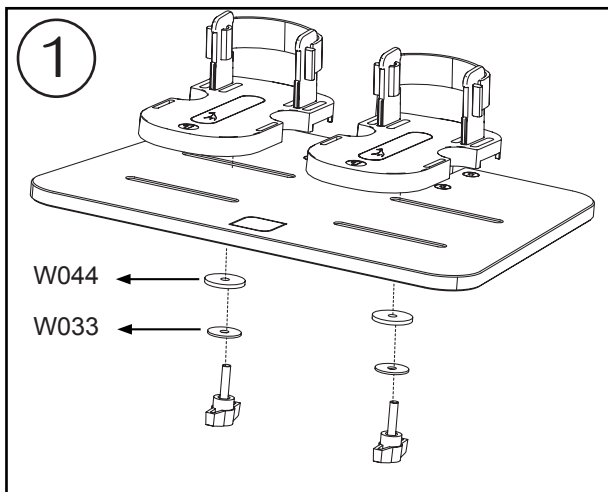

Sandals



BG Сандали
DE Sandalen
DK Sandaler
EE Sandaalid
ES Sandalias

FR Sandales
GR Σανδάλια
HU Szandál
IT Sandali
NL Sandalen

PL Sandaly
PT Sandálias
SE Sandaler
SK Sandále

S16

S2

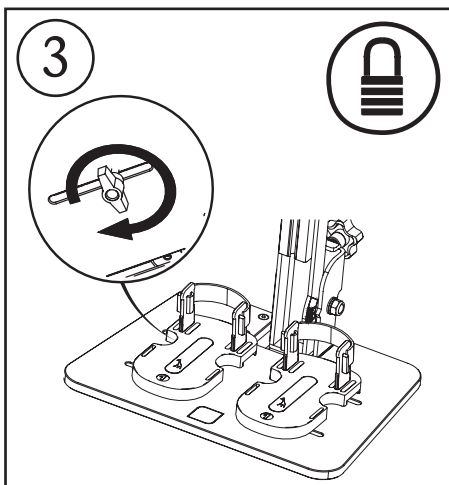
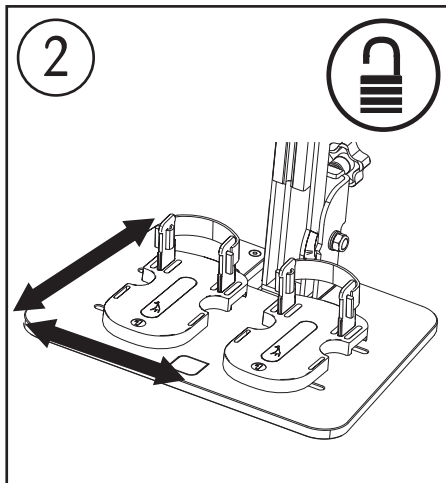
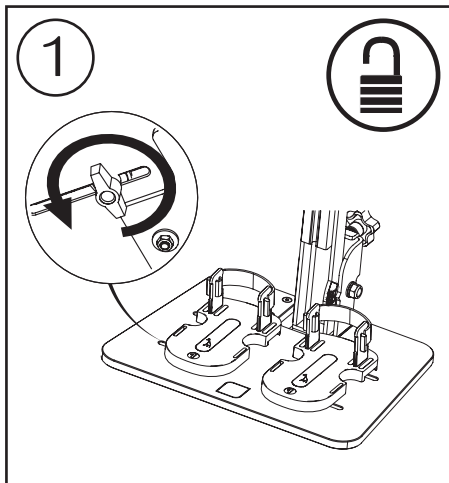

Sandals



BG Сандали
DE Sandalen
DK Sandaler
EE Sandaalid
ES Sandalias

FR Sandales
GR Σανδάλια
HU Szandál
IT Sandali
NL Sandalen

PL Sandaly
PT Sandálias
SE Sandaler
SK Sandále

S16
S2

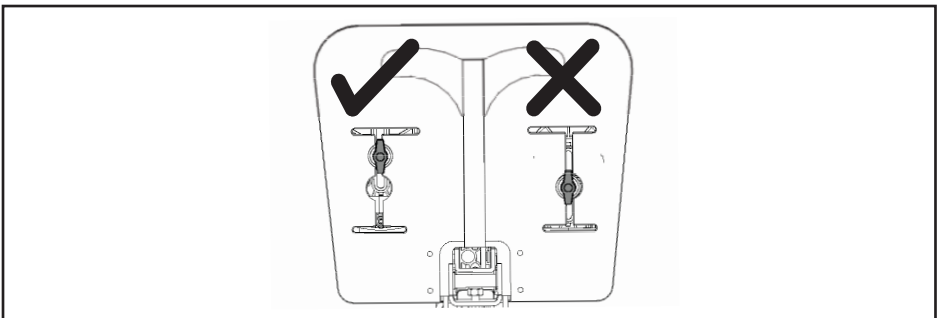
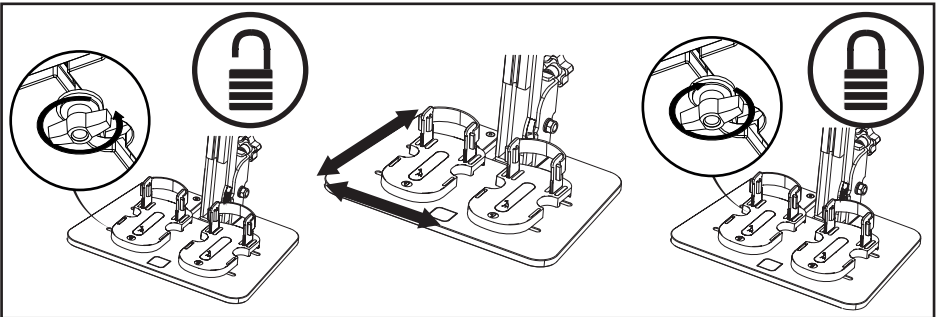
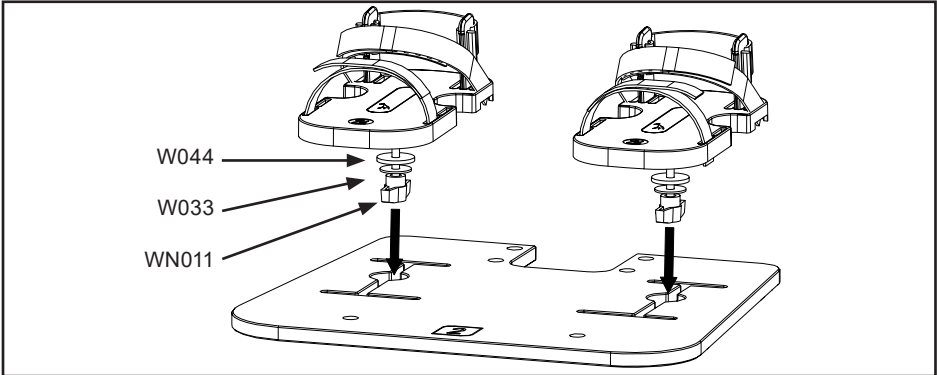

Sandals



BG Сандали
DE Sandalen
DK Sandaler
EE Sandaalid
ES Sandalias

FR Sandales
GR Σανδάλια
HU Szandál
IT Sandali
NL Sandalen

PL Sandaly
PT Sandálias
SE Sandaler
SK Sandále

S16

S2

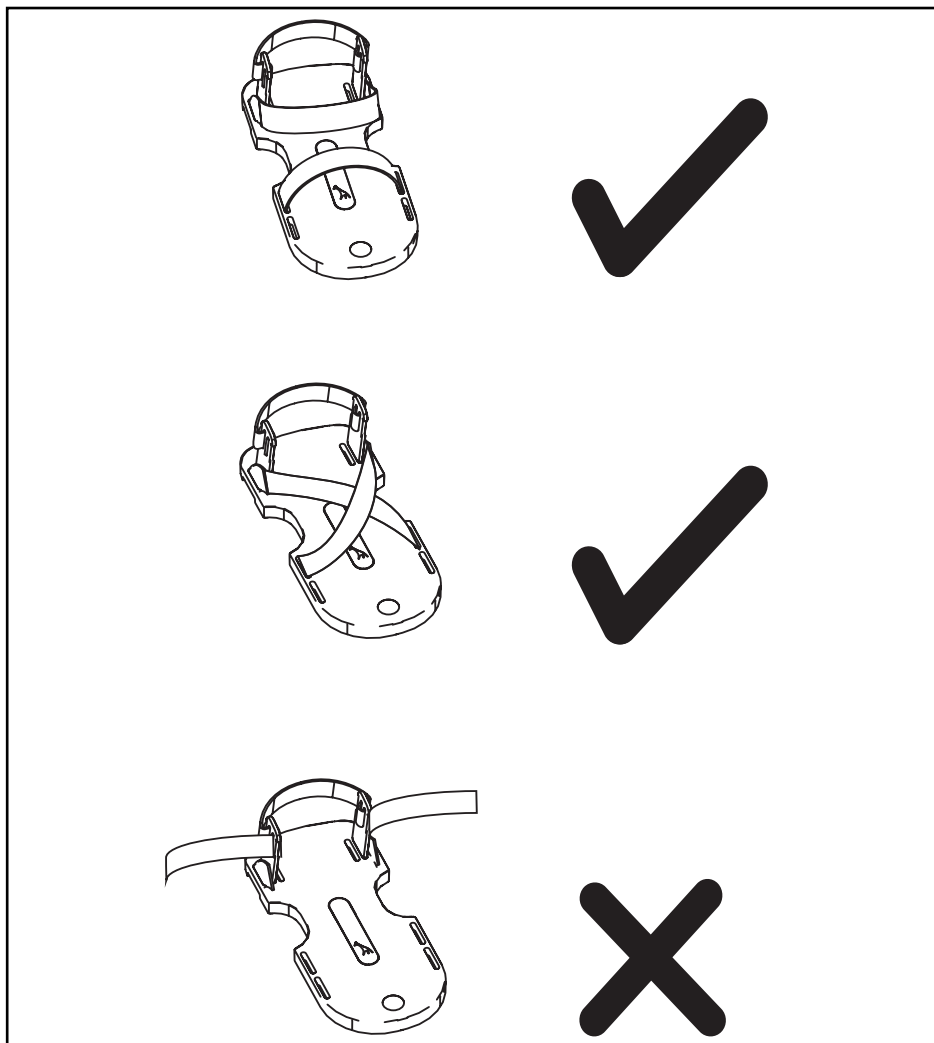

Jenx Limited, Wardsend Road, Sheffield S6 1RQ, United Kingdom
Tel: +44 (0) 114 285 3376
Email: export@jenx.com
www.jenx.com

JENX[®]
Positioning for life

Headrest



BG Облегалка за глава
DE Kopfstütze
DK Hovedstøtte
EE Peatugi
ES Reposacabezas

FR Appui-tête
GR Στήριγμα κεφαλής
HU Fejtámasz
IT Poggiatesta
NL Hoofdsteen

PL Zagłówek
PT Apoio para a cabeça
SE Nackstöd
SK Opierka hlavy

MH01 01 MH07-0*
 MH05 MH02-0*
 MH06

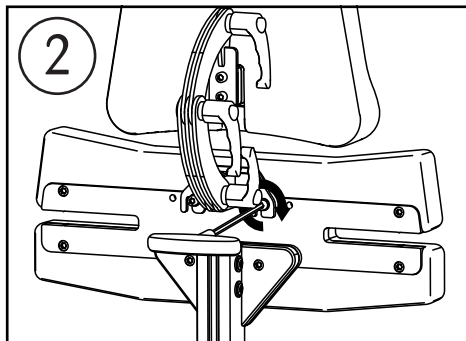
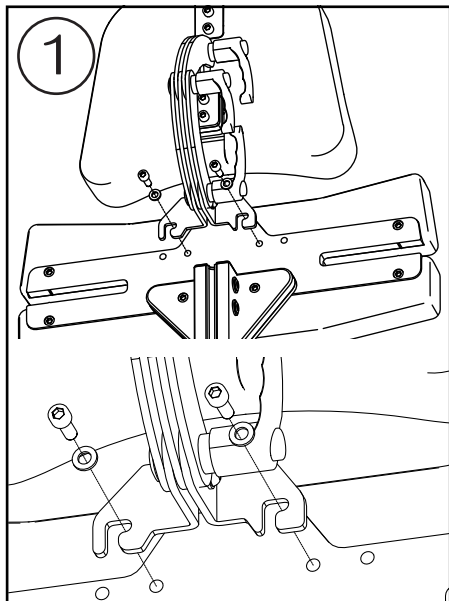
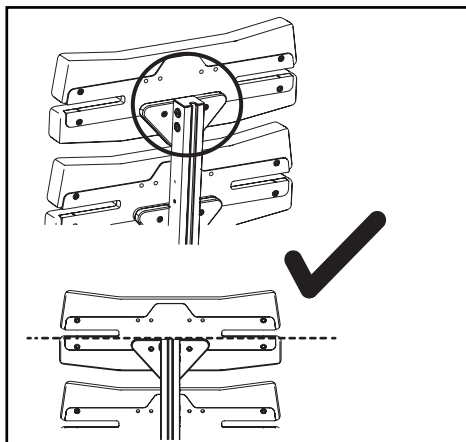
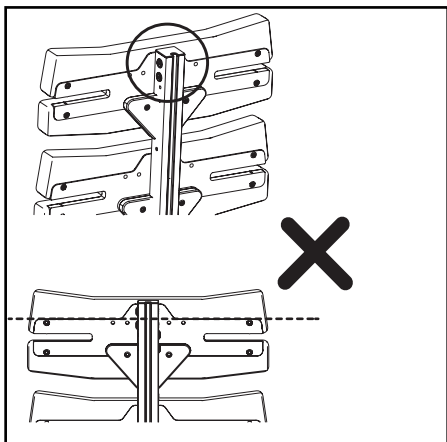

S162 x 2
 (M6 25 mm)



W009 x 2
 (M6 Ø 12)

Headrest



BG Облегалка за глава
DE Kopfstütze
DK Hovedstøtte
EE Peatugi
ES Reposacabezas

FR Appui-tête
GR Στήριγμα κεφαλής
HU Fejtámasz
IT Poggiatesta
NL Hoofdsteun

PL Zagłówek
PT Apoio para a cabeça
SE Nackstöd
SK Opierka hlavy

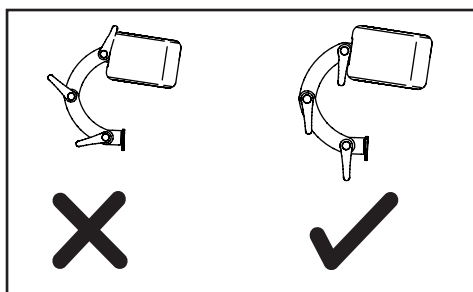
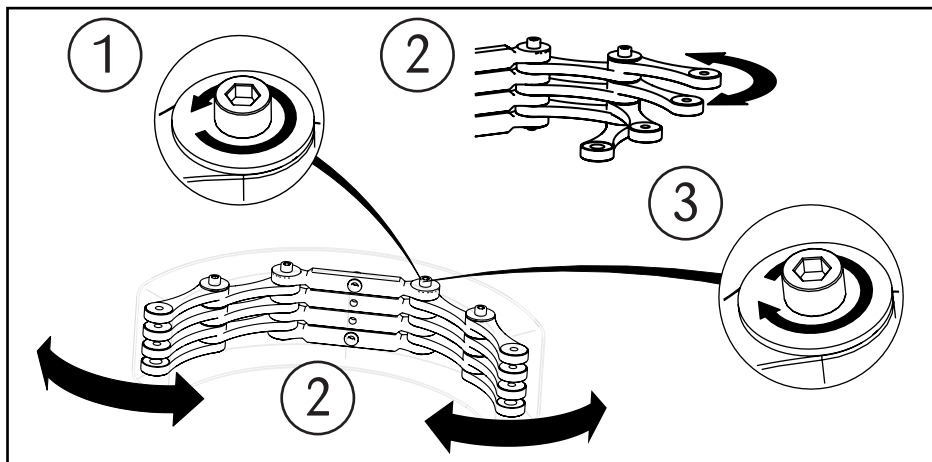
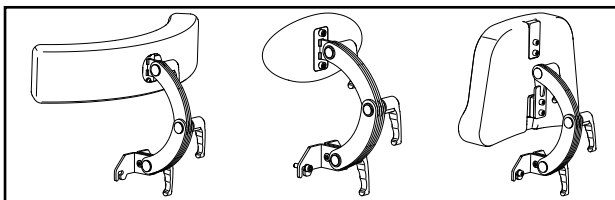

Jenx Limited, Wardsend Road, Sheffield S6 1RQ, United Kingdom
Tel: +44 (0) 114 285 3376
Email: export@jenx.com
www.jenx.com

JENX[®]
Positioning for life

Headrest



BG Облегалка за глава
DE Kopfstütze
DK Hovedstøtte
EE Peatugi
ES Reposacabezas

FR Appui-tête
GR Στήριγμα κεφαλής
HU Fejtámasz
IT Poggiatesta
NL Hoofdsteen

PL Zagłówek
PT Apoio para a cabeça
SE Nackstöd
SK Opierka hlavy

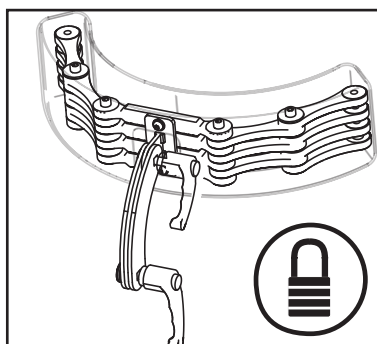
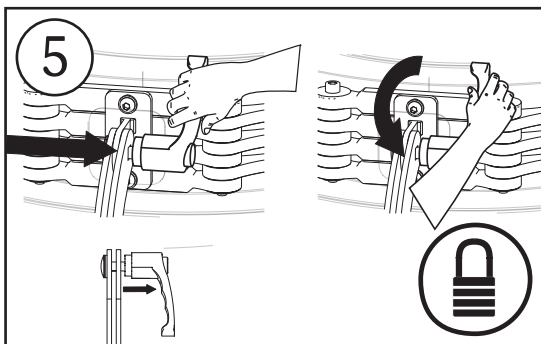
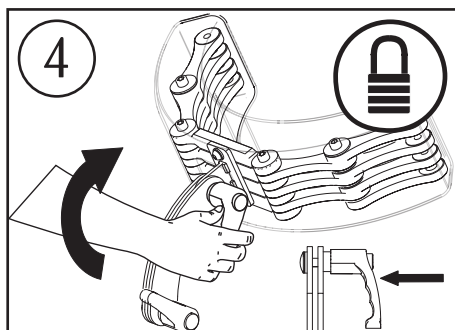
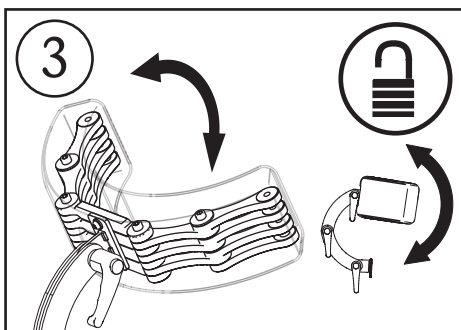
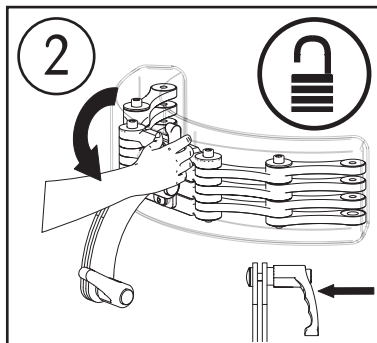
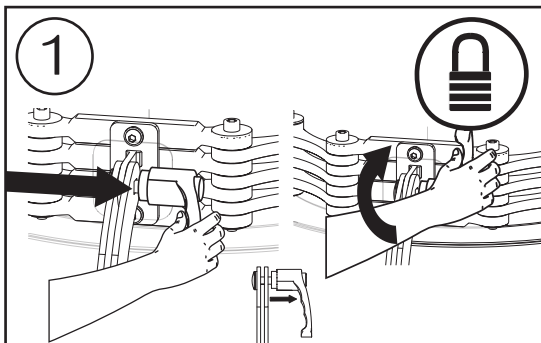

Jenx Limited, Wardsend Road, Sheffield S6 1RQ, United Kingdom
Tel: +44 (0) 114 285 3376
Email: export@jenx.com
www.jenx.com

JENX[®]
Positioning for life

Notes

BG Бележки

DE Notizen

DK Bemærkninger

EE Märkused

ES Notas

FR Remarques

GR Σημειώσεις

HU Jegyzetek

IT Note

NL Opmerkingen

PL Uwagi

PT Notas

SE Anteckningar

SK Poznámky

Jenx Limited, Wardsend Road, Sheffield S6 1RQ, United Kingdom
Tel: +44 (0) 114 285 3376
Email: export@jenx.com
www.jenx.com



Seating

Standing

Sleeping

Therapy

Instruction for use part 2 of 2

BG Инструкция за употреба, част 2 от 2 – **DE** Gebrauchsanweisung Teil 2 von 2
– **DK** Brugsanvisning del 2 af 2 – **EE** Kasutusjuhendi 2. osa – **ES** Instrucciones de uso parte 2 de 2
– **FR** Mode d'emploi partie 2 sur 2 – **GR** Οδηγίες χρήσης μέρος 2 από 2 – **HU** Használati útmutató 2/2. rész – **IT** Istruzioni per l'uso, parte 2 di 2 – **NL** Gebruiksaanwijzing deel 2 van 2 – **PL** Instrukcja użytkowania, cz. 2 z 2 – **PT** Instruções de utilização parte 2 de 2 – **SE** Bruksanvisning del 2 av 2 – **SK** Návod na použitie, časť 2 z 2

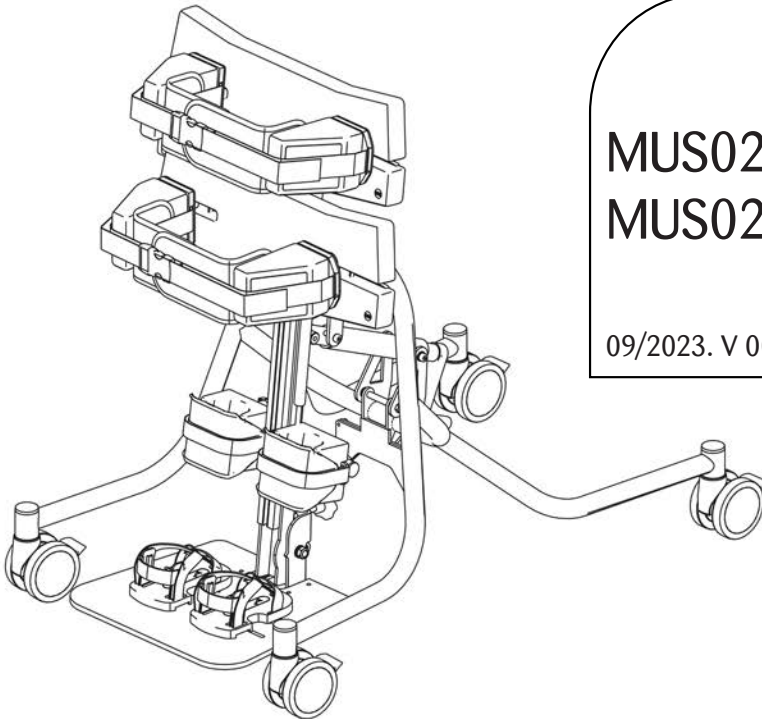

MUS02-FP-08
MUS02-FM-08

09/2023. V 009



EN Read part 1 and part 2 before use – **BG** Преди употреба прочетете част 1 и част 2
– **DE** Bitte lesen Sie Teil 1 und 2 vor dem Gebrauch – **DK** Læs del 1 og del 2 før brug
– **EE** Enne toote kasutamist lugege läbi 1. ja 2. osa – **ES** Lea las secciones 1 y 2 antes de usar el producto – **FR** Lire les parties 1 et 2 avant toute utilisation – **GR** Διαβάστε το μέρος 1 και το μέρος 2 πριν από τη χρήση – **HU** Használat előtt olvassa el az 1. és 2. részt – **IT** Prima dell'uso leggere parte 1 e la parte 2 – **NL** Lees voor gebruik deel 1 en 2 – **PL** Przed użyciem produktu należy przeczytać części 1 i 2 instrukcji – **PT** Leia a parte 1 e 2 antes de utilizar – **SE** Läs del 1 och del 2 före användning – **SK** Pred použitím si prečítajte časť 1 a časť 2





EN Carers and home users
BG Полагачи грижи
лица и домашни
потребители
DE Pflegepersonal und
häusliche Pflege
DK Omsorgspersoner og
hjemmebrugere
EE Hooldajad ja
kodukasutajad
ES Proveedores de
cuidados y usuarios
FR Aidants et utilisateurs à
domicile
GR Φροντιστές και οικιακοί
χρήστες
HU Gondozók és otthoni
felhasználók
IT Assistenti e utenti
domestici
NL Zorgverleners en
thuisgebruikers
PL Opiekunowie i
użytkownicy domowi
PT Auxiliares e utilizadores
domésticos
SE Vårdare och brukare i
hemmet
SK Opatrovatelia a domáci
používatelia







EN Re-issue and stores
BG Повторно пускане
на пазара и
магазини
DE Wiedereinsatz und
Händler
DK Istandsæt udstyr og
butikker
EE Taasväljastamine
ja poed
ES Reemisión de
productos y tiendas
FR Rééditions et
magasins
GR Εκ νέου χορήγηση
και καταστήματα
HU Újraforgalmazás és
boltok
IT Riassegnazione e
rivenditori
NL Gebruikt en nieuw
PL Punkty wydawania
i sklepy
PT Reedição e lojas
SE Aterutfärdande och
butiker
SK Opätovné vydanie a
obchody





EN Professional and
technical users
BG Професионалисти и
технически запознати
потребители
DE Professionelle und
technische Anwender
DK Professionelle og
tekniske brugere
EE Kutselised kasutajad ja
tehnikud
ES Usuarios profesionales
y técnicos
FR Utilisateurs
professionnels et
techniques
GR Επαγγελματικοί και
τεχνικοί χρήστες
HU Szakmai és műszaki
felhasználók
IT Utenti professionali e
tecnici
NL Professionele en
technische gebruikers
PL Użytkownicy
profesjonalni i
techniczni
PT Utilizadores
profissionais e técnicos
SE Professionella och
tekniska brukare
SK Odborní a technickí
používatelia

Product Labels - Етикети на продукти - Produktaufkleber - Produktmærkater - Toote märgised - Etiquetas de productos - Étiquettes du produit - Ετικέτες προϊόντων - Termék címke - Etichette del prodotto - Productetiketten - Etykiety na produkcie - Etiquetas do produto - Produktetiketter - Štítky výrobku

EN Each Jenx product has a number of pictorial safety labels attached, please refer to the explanations (following pages).
BG Към всеки продукт на Jenx са прикрепени няколко графични етикета за безопасност, моля, вижте поясненията по-долу.
DE Auf allen Produkten von Jenx befinden sich eine Reihe von Sicherheitsaufklebern mit Symbolen, die im Folgenden erläutert werden.
DK Hvert Jenx-produkt er forsynet med en række grafiske sikkerhedsmærkater. Se forklaringerne nedenfor.
EE Igale Jenxi tootele on kinnitatud mitu ohutusalast piltmärgist, mille tähendused on selgitatud allpool.
ES Cada producto Jenx tiene un número de etiquetas de seguridad pictóricas adjuntas; consulte las explicaciones a continuación.
FR Tous les produits Jenx arborent différentes étiquettes de sécurité illustrées ci-dessous. Veuillez vous reporter aux explications suivantes.
GR Κάθε προϊόν της Jenx φέρει έναν αριθμό εικονογραφημένων ετικετών ασφαλείας, ανατρέξτε στις παρακάτω επεξηγήσεις.
HU Minden Jenx termékhez a biztonsági előírások képi formában van csatolva, a magyarázatokat lejjebb találhatja meg.
IT A tutti i prodotti Jenx sono applicate varie etichette grafiche relative alla sicurezza; fare riferimento alle spiegazioni seguenti.
NL Op elk Jenx product zijn een aantal veiligheids pictogrammen bevestigd, zie de uitleg hieronder.
PL Do każdego produktu Jenx przymocowano szereg obrazkowych etykiet bezpieczeństwa. Należy zapoznać się z ich objaśnieniami poniżej.
PT Cada produto da Jenx inclui várias etiquetas de segurança pictóricas, consulte as explicações abaixo.
SE Varje Jenx-produkt har ett antal bifogade bildetiketter, se förklaringarna nedan.
SK Ku každému výrobku spoločnosti Jenx je priložených niekoľko obrázkových bezpečnostných štítkov, nižšie nájdete vysvetlivky.

LABEL	DESCRIPTION	DESCRIPTION
	EN Attention / Warning BG Внимание/Предупреждение DE Achtung / Warnung DK Bemærk/Advarsel EE Tähelepanu/hoiatus ES Atención / Advertencia FR Attention / Avertissement GR Προσοχή / Προειδοποίηση	HU Figyelem/Figyelmeztetés IT Attenzione / Avvertenza NL Attentie/Waarschuwing PL Uwaga/ostrzeżenie PT Atenção / Aviso SE Obs!/Varning SK Upozornenie/Varovanie
	EN Please read Instruction for Use BG Моля, прочетете инструкцията за употреба DE Bitte die Bedienungsanleitung lesen DK Læs brugsanvisningen EE Lugege läbi kasutusjuhend ES Lea las instrucciones de uso FR Lire le mode d'emploi GR Διαβάστε τις οδηγίες χρήσης	HU Olvassa el a használati útmutatót IT Leggere le istruzioni per l'uso NL Lees vóór gebruik de gebruiksaanwijzing PL Należy przeczytać instrukcję obsługi PT Leia as instruções de utilização SE Läs bruksanvisningen SK Prečítajte si návod na použitie
	EN Only for indoor use BG Само за употреба на закрито DE Nur für die Verwendung im Innenbereich DK Kun til indendørs brug EE Kasutamiseks ainult siseruumis ES Sólo para uso en interiores FR Destiné à un usage intérieur uniquement GR Μόνο για εσωτερική χρήση	HU Kizárólag beltéri használatra IT Da utilizzare solo in ambienti interni NL Uitsluitend voor gebruik binnenshuis PL Tylko do użytku wewnątrz pomieszczeń PT Apenas para utilização em interiores SE Endast för inomhusbruk SK Určené len na používanie v interiéroch
	EN Always fasten and adjust positioning straps and belts to suit the child. Adjust to suit changes in clothing. Allow one fingers width between the belt and the child. BG Винаги закопчавайте и регулирайте позициониращите ремъци и колани, така че да са подходящи за детето. Регулирайте според промените в облеклото. Оставете един пръст разстояние между колана и детето. DE Positionierungsgurte stets anlegen und passend für das Kind einstellen. An Kleidungswechsel anpassen. Einen Finger breit zwischen dem Gurt und dem Kind lassen. DK Fastgør og justér altid positioneringsremme og -bælter, så de passer til barnet. Justér, så de passer til forskelligt tøj. Sørg for, at der er én fingers bredde mellem bæltet og barnet. EE Kinnitage ja reguleerige asendit fikseerivad rihmaid nii, et need oleksid lapsele sobivad. Arvestage reguleerimisel rõivaid. Jätke rihma ja lapse keha vahele sõrmejagu ruumi. ES Siempre abroche y ajuste las correas y los cinturones de seguridad para adaptarse al niño. Ajuste para adaptarse a los cambios de ropa. Deje un ancho de un dedo entre el cinturón y el niño. FR Toujours attacher et ajuster les sangles de positionnement et les ceintures en fonction de l'enfant. Ajuster en fonction des vêtements portés. Laisser l'épaisseur d'un doigt entre la ceinture et le corps. GR Οι ιμάντες και οι ζώνες τοποθέτησης πρέπει να δένονται και να ρυθμίζονται πάντοτε ανάλογα με το παιδί. Να ρυθμίζονται ώστε να ταιριάζουν με τις αλλαγές στα ρούχα. Αφήστε λίγο χώρο (ένα δάχτυλο) μεταξύ της ζώνης και του παιδιού.	HU A rögzítő öveket és szíjakat mindig a gyermekhez igazítsa. Igazítsa hozzá ruhacserekor. Hagyjon 1 ujjnyi rést a gyermek és a biztonsági öv között. IT Allacciare e regolare sempre le cinghie e le cinture per il posizionamento adattandole al bambino. Regolarle per adattarle ai diversi tipi di abbigliamento. Fra la cintura e il corpo del bambino deve poter scorrere liberamente un dito NL De positioneringsriemen en gordels moeten altijd worden vastgemaakt en aan het kind worden aangepast. Aanpassen bij verandering van kleding. Laat één vingerbreedte ruimte tussen de gordel en het kind. PL Pasy i pasy pozycjonujące należy zawsze regulować pod kątem dziecka i zapinać. Należy je regulować stosownie do zmian w ubraniu. Pomiędzy pasem a ciałem dziecka powinien być prześwit o szerokości palca. PT Aperte e ajuste sempre as correias e cintos de posicionamento em função da criança. Ajuste em função das mudas de roupa. Deixe sempre uma folga de um dedo entre o cinto e a criança. SE Fäst och justera alltid positioneringsbälten och remmar så att de passar barnet. Anpassa efter förändringar i klädsel. Det ska gå att stoppa in ett finger mellan remmen och barnet. SK Polohovacie popruhy a pásy vždy zapnite a upravte tak, aby vyhovovali dieťaťu. Prispôbte sa zmenám v oblečení. Medzi pásom a dieťaťom nechajte medzeru na jeden prst.

LABEL	DESCRIPTION	DESCRIPTION
	EN Do not leave child unattended BG Не оставяйте детето без надзор DE Das Kind nicht unbeaufsichtigt lassen DK Efterlad ikke barn uden opsyn EE Ärge jätke last järelevavetva ES No deje al niño desatendido FR Ne pas laisser l'enfant sans surveillance GR Μην αφήνετε το παιδί χωρίς επίβλεψη	HU Ne hagyja a gyermeket felügyelet nélkül IT Non lasciare il bambino incustodito NL Laat het kind niet zonder toezicht achter PL Nie zostawiać dziecka bez nadzoru PT Não deixe uma criança sem supervisão SE Lämna inte barnet oövakat SK Deti nenechávajte bez dozoru
	EN DO NOT USE as a mobility device. Never use product on rough ground or uneven surface BG НЕ ИЗПОЛЗВАЙТЕ продукта като устройство за придвижване. Никога не използвайте продукта върху грапава или неравна повърхност DE NICHT als Mobilitätshilfe verwenden. Produkt keinesfalls auf unwegsamem oder unebenem Untergrund verwenden DK BRUG IKKE produktet som et mobilitetshjælpemiddel. Brug aldrig produktet på ujævnt underlag EE ÄRGE KASUTAGE liikumisvahendina. Ärge kasutage toodet kunagi konarlikul või ebatasasel pinnal ES NO UTILICE este producto como dispositivo de movilidad. Nunca utilice el producto en un terreno accidentado o en una superficie irregular FR NE PAS UTILISER comme un dispositif de mobilité. Ne jamais utiliser le dispositif sur un sol accidenté ou une surface inégale GR ΝΑ ΜΗΝ ΧΡΗΣΙΜΟΠΟΙΕΙΤΑΙ ως συσκευή μετακίνησης. Να μην χρησιμοποιείτε το προϊόν σε ανώμαλο έδαφος ή ανώμαλη επιφάνεια	HU NE HASZNÁLJA mozgást támogató eszközként. Ne használja durva, vagy egyenetlen felületeken IT DA NON USARE come dispositivo per la mobilità. Non usare mai questo prodotto su un terreno sconnesso o su superfici non uniformi NL NIET GEBRUIKEN als mobiliteitshulpmiddel. Het product nooit op een ruwe ondergrond of een ongelijk oppervlak gebruiken PL NIE UŻYWAĆ jako urządzenie do przemieszczania się. Nigdy nie używać produktu na nierównym podłożu ani nierówniej powierzchni PT NÃO UTILIZE como dispositivo de mobilidade. Nunca utilize o produto em terreno accidentado ou superfícies desniveladas SE ANVÄND INTE som en mobil enhet. Använd aldrig produkten på grov eller ojämn mark SK NEPOUŽÍVAJTE ako pohyblivú pomôcku. Výrobok nikdy nepoužívajte na drsnom alebo nerovnom povrchu
	EN User Weight Limit (changes per model and size) BG Ограничение на теглото на потребителя (променя се според модела и размера) DE Max. Körpergewicht des Benutzers (ändert sich je nach Modell und Größe) DK Grænse for brugervægt (varierer efter model og størrelse) EE Kasutaja kaalule seatud piirmäär (sõltub mudelist ja mõõtmetest) ES Límite de peso del usuario (cambia por modelo y tamaño) FR Limite de poids de l'utilisateur (varie en fonction du modèle et de la taille)	GR Όριο βάρους χρήστη (αλλάζει ανά μοντέλο και μέγεθος) HU Felhasználási súlyhatár (típus és méret szerint változik) IT Portata massima (dipende dal modello e dalle misure) NL Limiet gebruikersgewicht (verschilt per uitvoering en maat) PL Limit wagi użytkownika (zależy od modelu i rozmiaru) PT Limite de peso do utilizador (alterações por modelo e tamanho) SE Gräns för brukarvikt (ändringar per modell och storlek) SK Hmotnostný limit používateľa (zmeny podľa modelu a veľkosti)
	EN Conforms to CE Marking Regulations Medical Devices Regulation (MDR) (EU) 2017/745 BG Съответства на изискванията за маркировка „CE“ на Регламент (ЕС) 2017/745 за медицинските изделия (РМИ) DE Mit den CE-Kennzeichnungsvorschriften der EU-Medizinprodukteverordnung 2017/745 (MDR) konform DK I overensstemmelse med CE-mærkningen i henhold til EU-forordningerne om medicinsk udstyr (MDR) (EU) 2017/745 EE Toode vastab meditsiiniseadmeid käsitlevas määruses (EL) 2017/745 toodud CE-vastavusmargise nõuetele ES Cumple con las regulaciones de la marca de la CE Reglamento de Dispositivos Médicos (MDR) (UE) 2017/745 FR Conforme au règlement relatif au marquage CE et au règlement (UE) 2017/745 relatif aux dispositifs médicaux	GR Συμμορφώνεται με τους Κανονισμούς Σήμανσης CE για τα Ιατροτεχνολογικά Προϊόντα (MDR) (ΕΕ) 2017/745 HU Megfelel az orvosi eszközökre vonatkozó CE szabályzásnak (MDR) (EU) 2017/745 IT Marchio di conformità al Regolamento per la marcatura CE del Regolamento dispositivi medici (MDR) (UE) 2017/745 NL Voldoet aan de CE-markeringsvoorschriften van de Verordening betreffende medische hulpmiddelen (MDR) (EU) 2017/745 PL Produkt zgodny z przepisami dotyczącymi oznakowania CE i rozporządzeniem w sprawie wyrobów medycznych 2017/745/UE PT Em conformidade com Regulamento Dispositivo Médico Regulamento com Marca CE (MDR) (UE) 2017/745 SE Uppfyller CE-märkningsföreskrifter för medicinteknisk utrustning (MDR) (EU) 2017/745 SK Vyhovuje označovaniu CE nariadenia o zdravotníckych pomôckach (MDR) (EÚ) 2017/745

LABEL	DESCRIPTION	DESCRIPTION		
UK CA	EN	Conforms to UKCA Marking Regulations	GR	Συμμορφώνεται με τους κανονισμούς UKCA
	BG	Съответства на наредбите за маркировката „UKCA“	HU	Összhangban van az Egyesült Királyság megfeleléségi értékelésével (UKCA)
	DE	Mit den UKCA-Kennzeichnungsvorschriften konform	IT	Marchio di conformità al Regolamento di marcatura UKCA
	DK	Overholder UKCA-mærkningsbestemmelser	NL	Voldoet aan de UKCA Markeringsvoorschriften
	EE	Vastab UKCA märgistamisõuetele	PL	Produkt zgodny z przepisami dotyczącymi oznakowania UKCA
	ES	Cumple con las regulaciones de la marca de las Evaluaciones de Conformidad del Reino Unido (UKCA)	PT	Em conformidade com os Regulamentos de Marca UKCA
	FR	Conforme au règlement relatif au marquage UKCA	SE	Överensstämmer med UKCA-märkningsföreskrifter
			SK	Vyhovuje predpisom o označovaní podľa britskej zhody UKCA

Minimum Safe Configuration



BG Минимална безопасна конфигурация
DE Mindestsicherheitskonfiguration
DK Mindstekrav til sikker konfiguration
EE Minimaalne ohutu konfiguratsioon
ES Configuración de seguridad mínima

FR Configuration minimale de sécurité
GR Ελάχιστη Ασφαλής Διαμόρφωση
HU Minimális biztonsági beállítás
IT Configurazione minima di sicurezza
NL Minimum veiligheidsconfiguratie

PL Minimalna bezpieczna konfiguracja
PT Configuração de segurança básica
SE Säker minimikonfiguration
SK Minimálna bezpečná konfigurácia

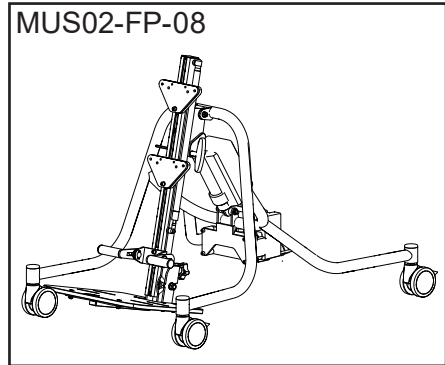
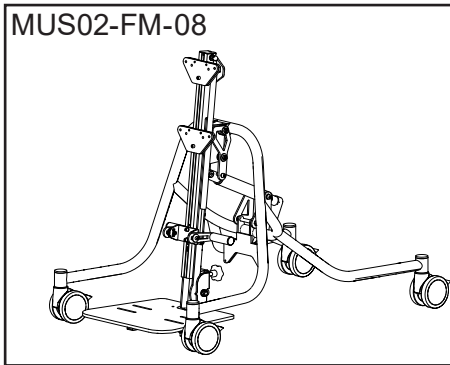

+

	<p>x 2</p> <p>MUS02-B-0*</p>	<p>x 2</p> <p>MB06-0*/ MB07-0*</p>	<p>MB04-0*/ MB09-0*</p>	<p>S16/ S2</p>
	+			



	<p>MH01 01/ MH02 0*/MH05/ MH06/ MH07 0*</p>
--	---

Specification

BG Спецификация
DE Spezifikation
DK Specifikation
EE Tehnilised andmed
ES Especificaciones

FR Spécifications
GR Προδιαγραφή
HU Szempifikációk
IT Dati tecnici
NL Specificaties

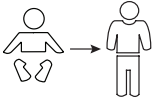
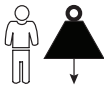
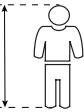
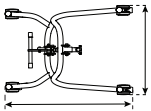
PL Parametry techniczne
PT Especificações
SE Specifikation
SK Špecifikácia

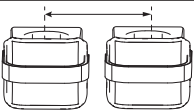
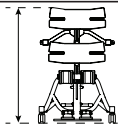
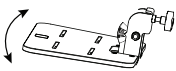
	4 - 13 years
	Max: 60 kg
	1100 - 1550 mm
	675 - 1070 mm
	10° - 85°
	200 - 320 mm
	135 - 210 mm
	830 - 1280 mm
	- 15° + 15°

Specification

BG Спецификация
DE Spezifikation
DK Specifikation
EE Tehnilised andmed
ES Especificaciones

FR Spécifications
GR Προδιαγραφή
HU Szekifikációk
IT Dati tecnici
NL Specificaties

PL Parametry techniczne
PT Especificações
SE Specifikation
SK Špecifikácia

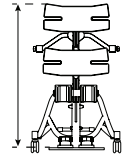
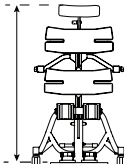
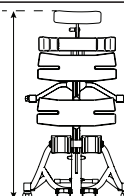
	750 - 1200 mm
	910 - 1350 mm
	910 - 1500 mm

Castors



BG Колелца
DE Lenkräder
DK Svinghjul
EE Rattad
ES Ruedas

FR Roulettes
GR Τροχίσκοι
HU Görgök
IT Rotelle orientabili
NL Zwenkwielen

PL Kółka samonastawne
PT Rodízios
SE Länkhjul
SK Kolieska

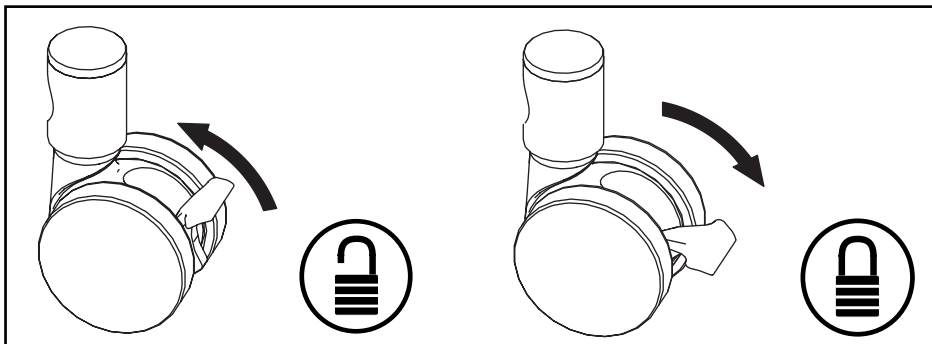

Allen Key



BG Ключ шестограм
DE Inbusschlüssel
DK Unbrakonøgle
EE Kuuskantvõti
ES Llave Allen

FR Clé Allen
GR Κλειδί Allen
HU Imbuszkulcs
IT Chiave a brugola
NL Inbusleutel

PL Klucz imbusowy
PT Chave Allen
SE Insexnyckel
SK Imbusový kľúč

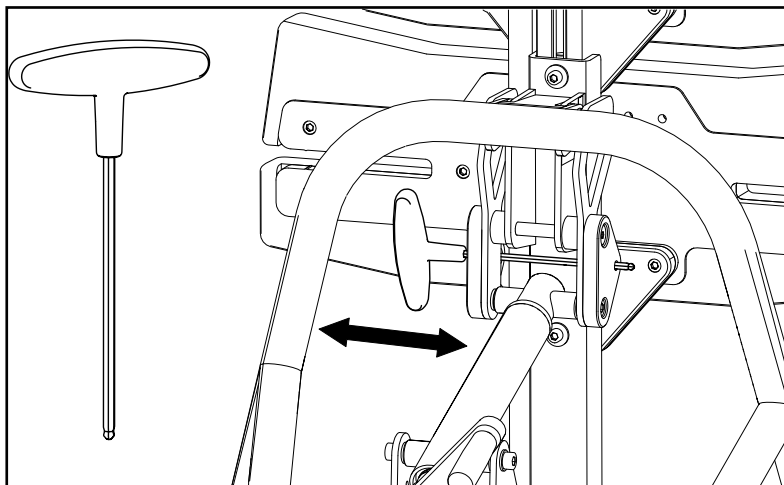

Jenx Limited, Wardsend Road, Sheffield S6 1RQ, United Kingdom
Tel: +44 (0) 114 285 3376
Email: export@jenx.com
www.jenx.com

JENX[®]
Positioning for life

Battery



BG Батерия
DE Batterie
DK Batteri
EE Aku
ES Batería

FR Batterie
GR Μπαταρία
HU Elemek
IT Batteria
NL Accu

PL Bateria
PT Bateria
SE Batteri
SK Batéria

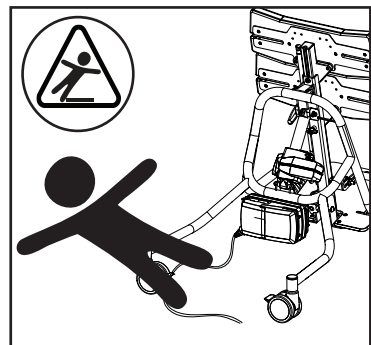
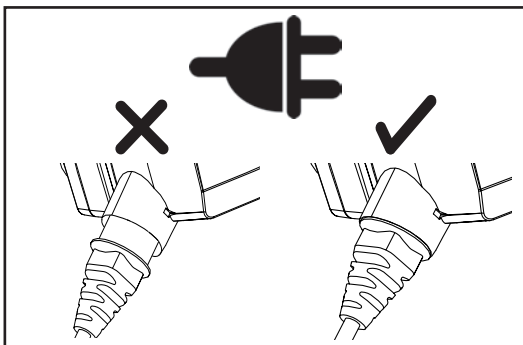
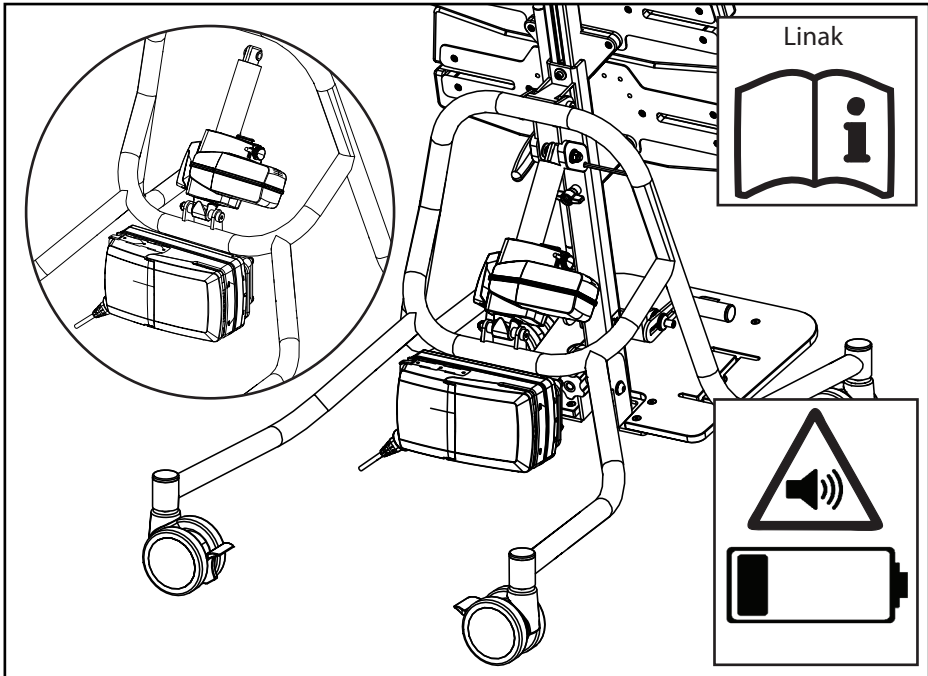

Support Pads

BG Опорни подложки
DE Stützpolster
DK Støttepuder
EE Tugipadjad
ES Almohadillas de soporte

FR Coussinets de support
GR Μαξιλάρια Στήριξης
HU Támasztó párna
IT Imbottiture di sostegno
NL Steunkussens

PL Podpórki
PT Almofadas de apoio
SE Stöddynor
SK Podporné podložky



MB06-0*

MB07-0*

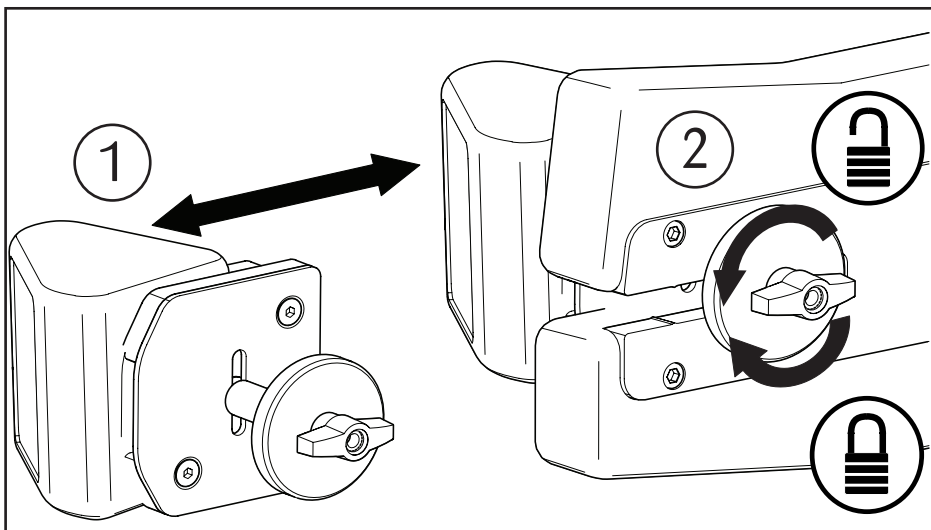
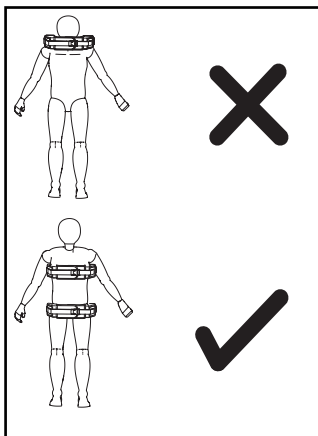

Jenx Limited, Wardsend Road, Sheffield S6 1RQ, United Kingdom
Tel: +44 (0) 114 285 3376
Email: export@jenx.com
www.jenx.com

JENX[®]
Positioning for life 

Safety Straps



BG Предпазни колани
DE Sicherheitsgurte
DK Sikkerhedsremme
EE Turvarihmad
ES Correas de seguridad

FR Sangles de sécurité
GR Ιμάντες Ασφαλείας
HU Biztonsági öv
IT Cinture di sicurezza
NL Veiligheidsriemen

PL Pasy bezpieczeństwa
PT Cintas de segurança
SE Säkerhetsremmar
SK Bezpečnostné popruhy

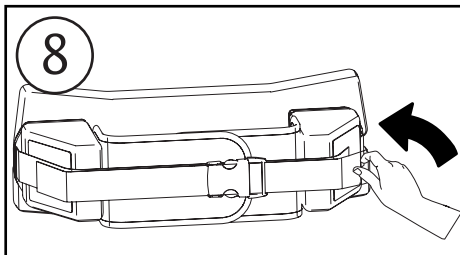
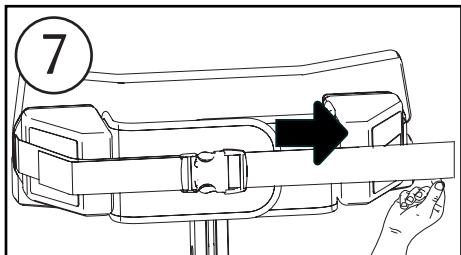
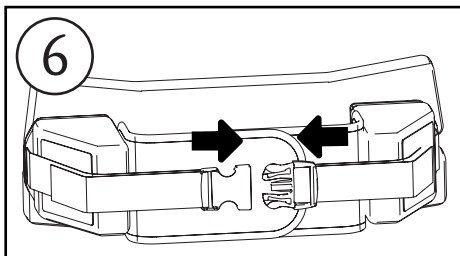
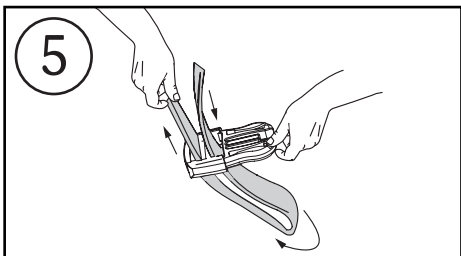
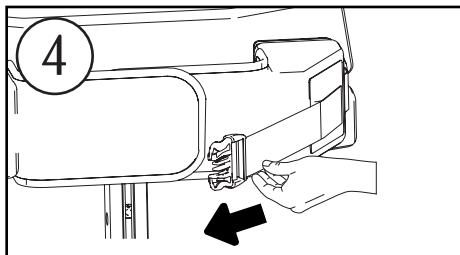
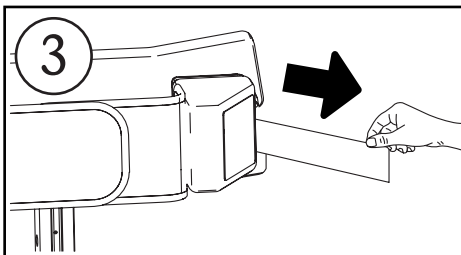
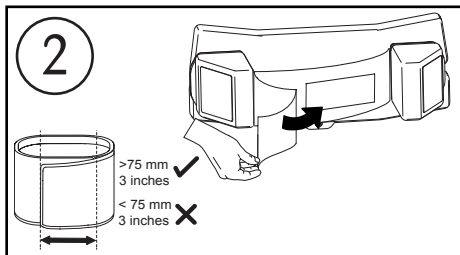
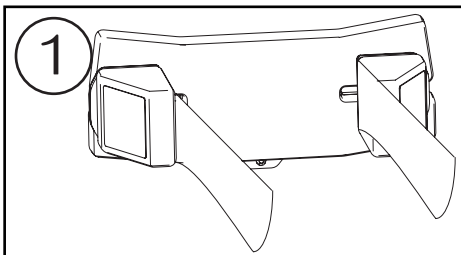

Kneeblocks



BG Наколени
DE Knieblöcke
DK Knæklodser
EE Põlvstopperid
ES Soportes para rodillas

FR Dispositifs de blocage des genoux
GR Μπλοκ γονάτων
HU Térd stabilizáló
IT Ginocchiere
NL Knieblokken

PL Blokady kolan
PT Blocos para os joelhos
SE Knädyna
SK Kolenné bloky

MB04-0*
MB09-0*

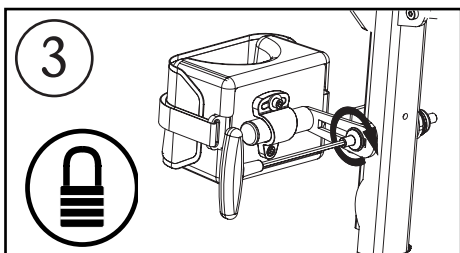
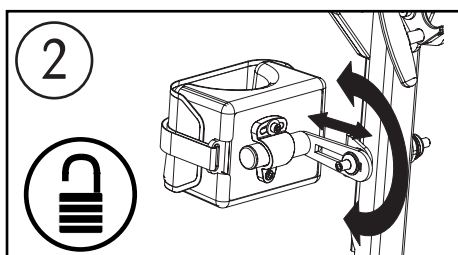
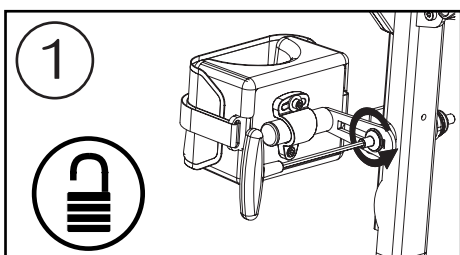
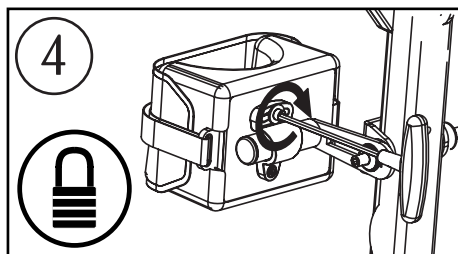
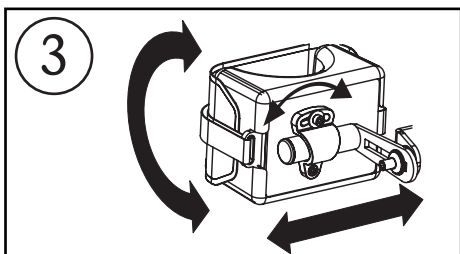
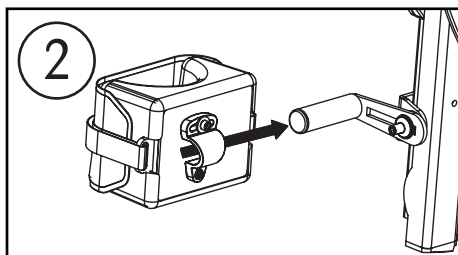
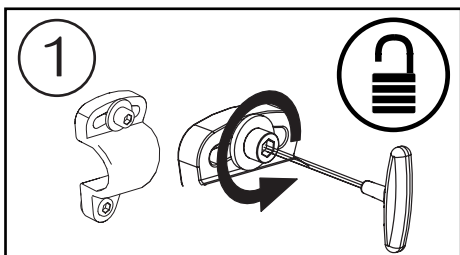

Kneeblocks



BG Наколеники
DE Knieblöcke
DK Knæklodser
EE Põlvestopperid
ES Soportes para rodillas

FR Dispositifs de blocage des genoux
GR Μηλοκ γονάτων
HU Térd stabilizáló
IT Ginocchiere
NL Knieblokken

PL Blokady kolan
PT Blocos para os joelhos
SE Knädyna
SK Kolenné bloky

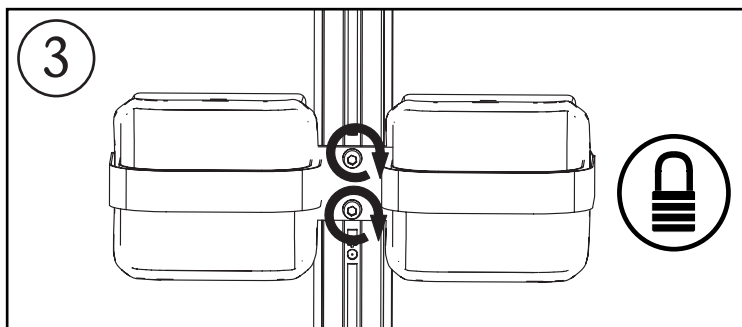
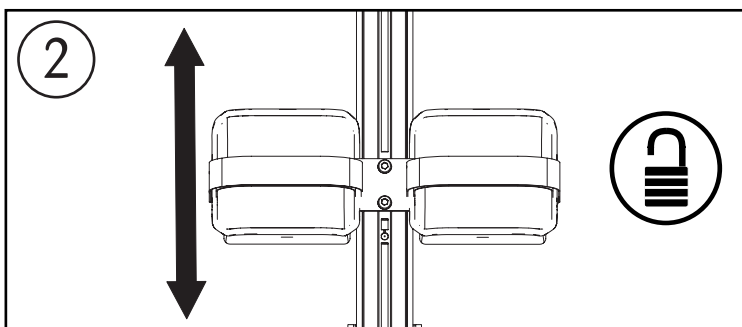
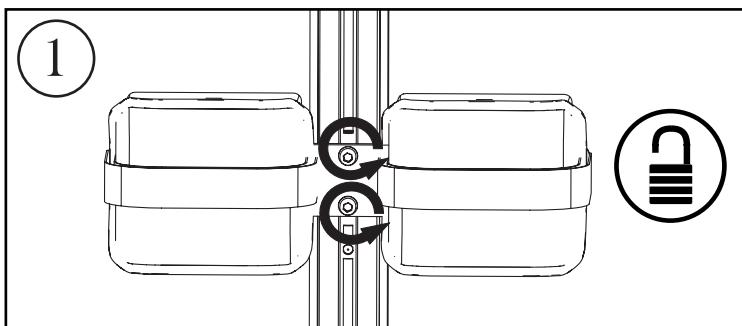

Kneeblock Straps



BG Ремъци за наколеники
DE Knieblock-Gurte
DK Knæklodsremme
EE Põlvestopperite rihtmäd
ES Correas de soportes para rodillas

FR Sangles de blocage des genoux
GR Ιμάντες μπλοκ γονάτων
HU Térd stabilizáló öv
IT Cinturini per le ginocchiere
NL Banden knieblokken

PL Paski blokady kolan
PT Correios dos blocos para os joelhos
SE Knädyna bälten
SK Popruhy kolenných blokov

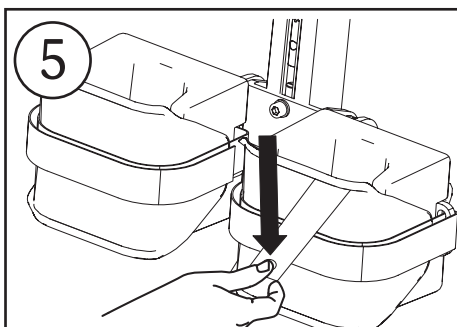
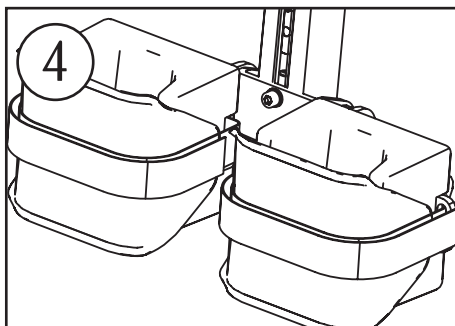
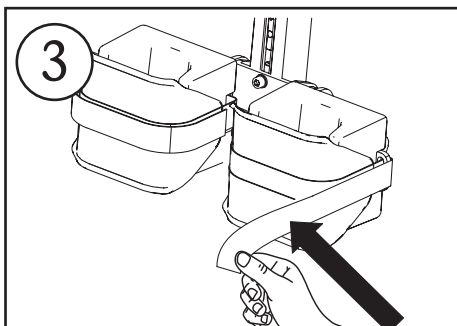
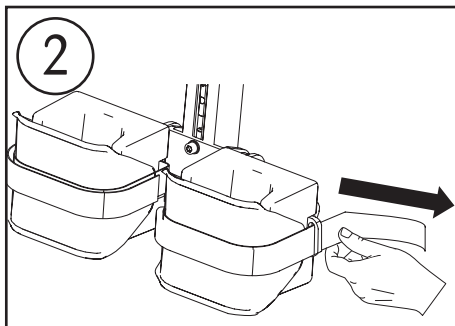
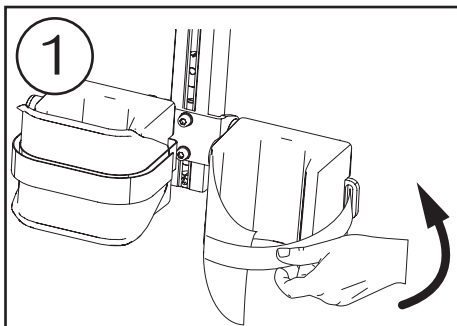

Jenx Limited, Wardsend Road, Sheffield S6 1RQ, United Kingdom
Tel: +44 (0) 114 285 3376
Email: export@jenx.com
www.jenx.com

JENX[®]
Positioning for life

Footplate Angle



BG Ъгъл на стъпалото
DE Fußbrettwinkel
DK Fodstøttevinkel
EE Tallaplaadi nurk
ES Ángulo del reposapiés

FR Angle de la palette
GR Γωνία Υποπόδιου
HU Lábtartó szöge
IT Inclinazione della pedana
NL Hoek voetenplaat

PL Kąt podnóżka
PT Fotplattans vinkel
SE Fotplatta vinkel
SK Uhol stúpadla

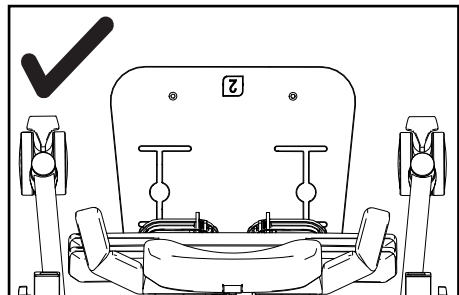
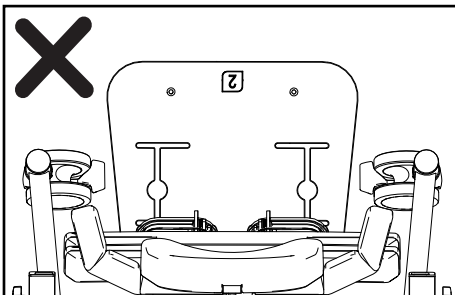
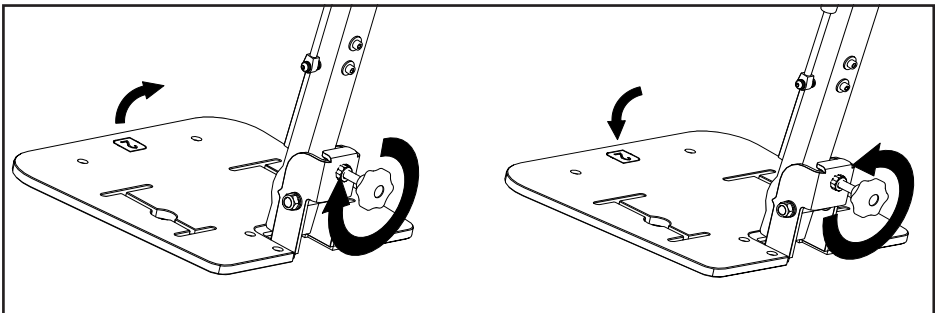
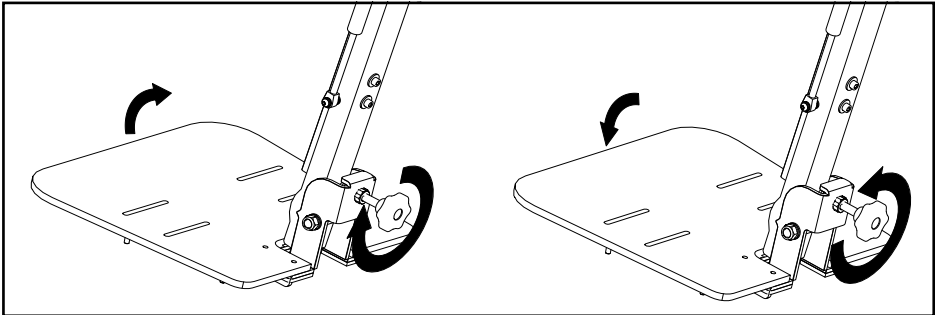

Board Height



BG Височина на борда
DE Höhe des Brettes
DK Pladehøjde
EE Laua kõrgus
ES Altura de placa

FR Hauteur de la planche
GR Ύψος πλάκας
HU Lap magasság
IT Altezza della tavola
NL Hoogte plaat

PL Wysokość płyty
PT Altura da placa
SE Brädhöjd
SK Výška panela

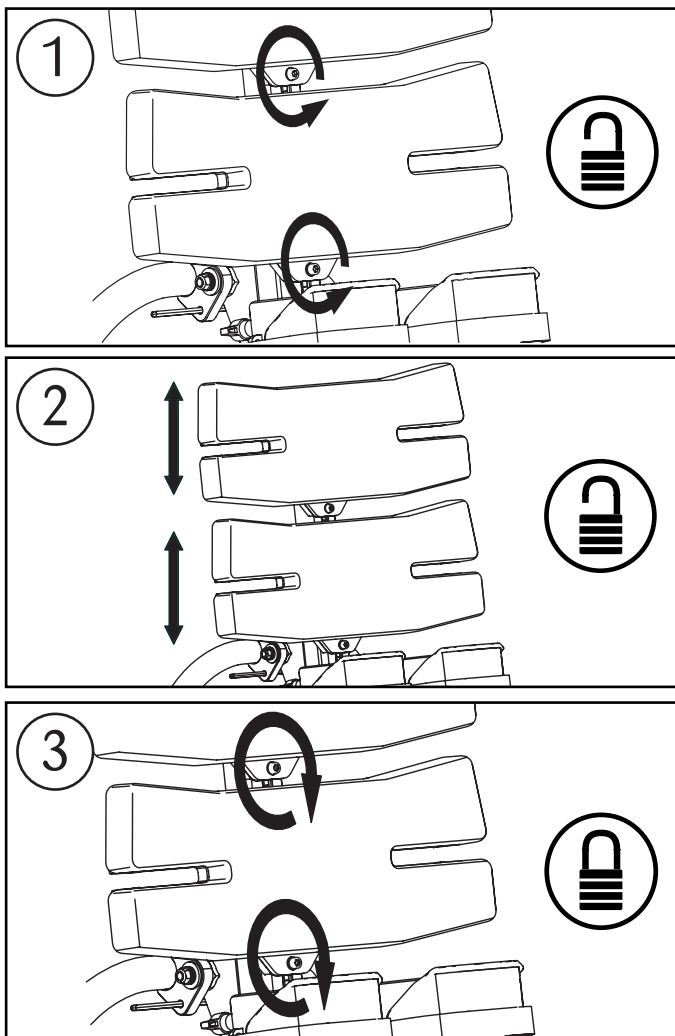

Height Adjustment



BG Регулиране на височината

DE Höhenverstellung

DK Højdejustering

EE Kõrguse reguleerimine

ES Ajuste de altura

FR Réglage de la hauteur

GR Ρύθμιση Ύψους

HU Magasság beállítása

IT Regolazione dell'altezza

NL Aanpassing hoogte

PL Regulacja wysokości

PT Ajustamento da altura

SE Højdejustering

SK Nastavenie výšky

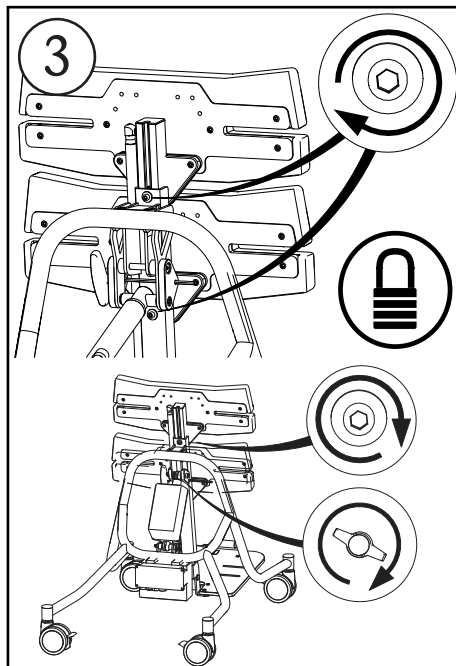
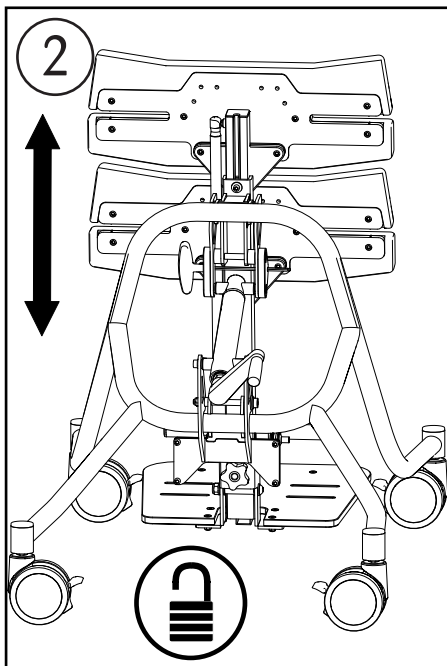
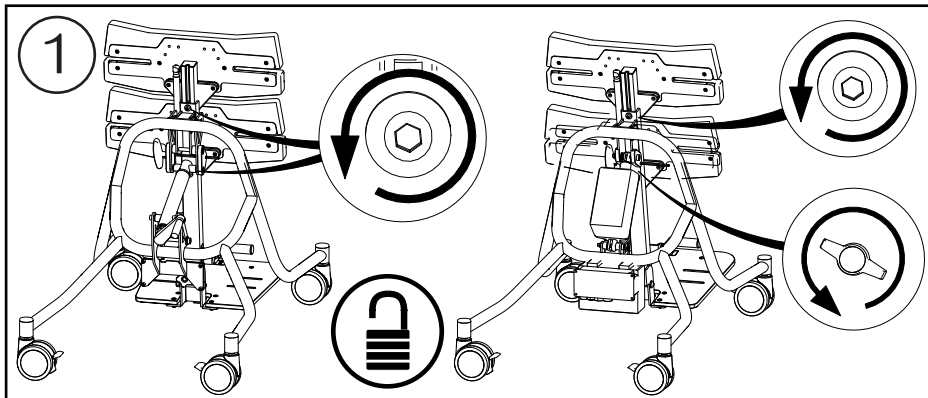

Jenx Limited, Wardsend Road, Sheffield S6 1RQ, United Kingdom

Tel: +44 (0) 114 285 3376

Email: export@jenx.com

www.jenx.com

Powered Angle Adjustment



BG Автоматично регулиране на ъгъла

DE Elektrische Winkelverstellung

DK Strømforsyнет vinkeljustering

EE Elektriline nurga reguleerimine

ES Ajuste de ángulo eléctrico

FR Réglage motorisé de l'angle

GR Ρύθμιση Γωνίας με Κινητήρα

HU Motoros szögbeállítas

IT Regolazione motorizzata dell'inclinazione

NL Elektrisch aangedreven aanpassing hoek

PL Elektryczna regulacja kąta

PT Ajustamento assistido do ángulo

SE Eldriven vinkeljustering

SK Nastavenie uhla s napájaním

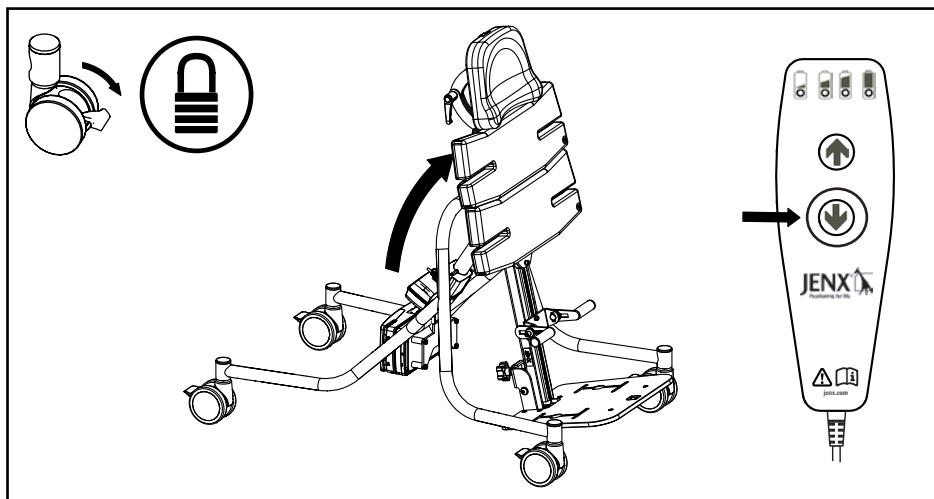
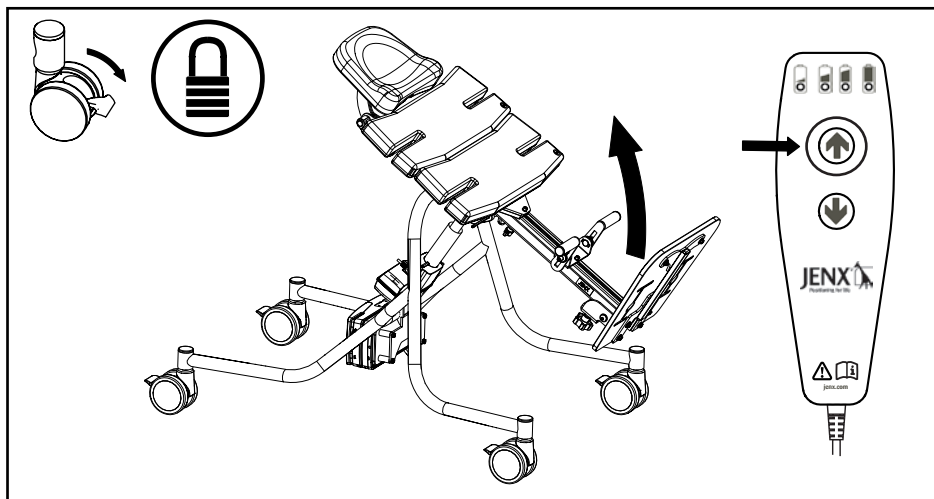

Jenx Limited, Wardsend Road, Sheffield S6 1RQ, United Kingdom

Tel: +44 (0) 114 285 3376

Email: export@jenx.com

www.jenx.com

JENX[®]
Positioning for life

Manual Angle Adjustment



BG Ръчно регулиране на ъгъла
DE Manuelle Winkelverstellung
DK Manuelt vinkeljustering
EE Käsitö nurga reguleerimine
ES Ajuste de ángulo manual

FR Réglage manuel de l'angle
GR Χειροκίνητη Ρύθμιση Γωνίας
HU Kézi szög beállítás
IT Regolazione manuale dell'inclinazione
NL Handmatige aanpassing hoek

PL Ręczna regulacja kąta
PT Ajustamento manual do ângulo
SE Manuellt vinkeljustering
SK Manuálne nastavenie uhla

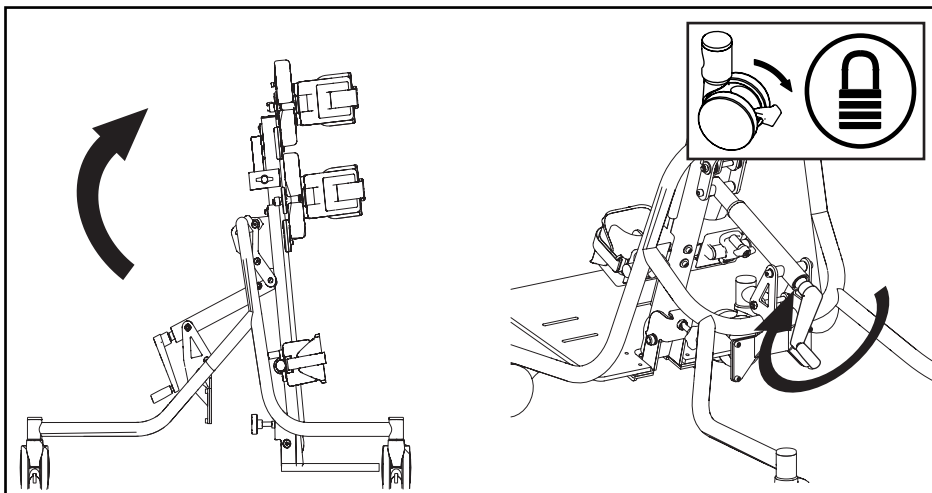
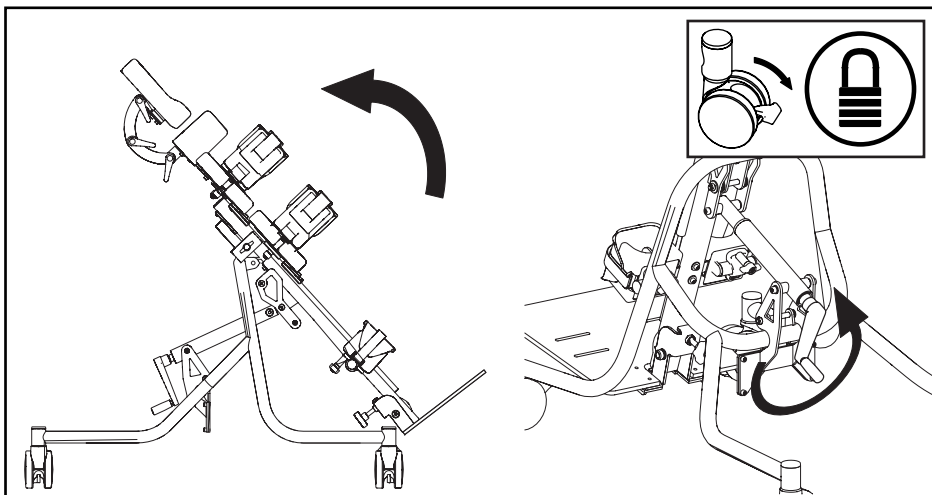

Sandals



BG Сандали
DE Sandalen
DK Sandaler
EE Sandaalid
ES Sandalias

FR Sandales
GR Σανδάλια
HU Szandál
IT Sandali
NL Sandalen

PL Sandaly
PT Sandálias
SE Sandaler
SK Sandále

S16
S2

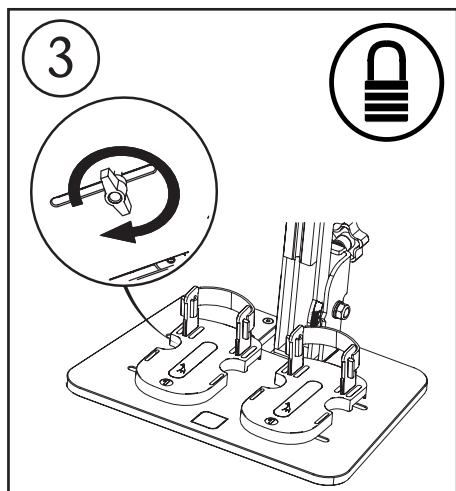
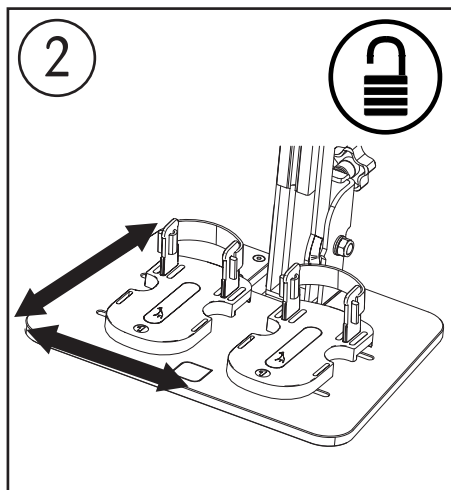
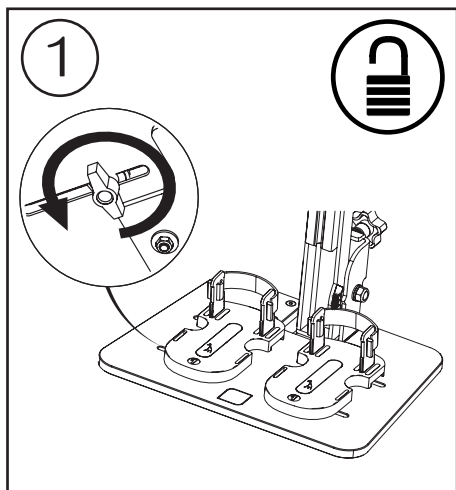

Jenx Limited, Wardsend Road, Sheffield S6 1RQ, United Kingdom
Tel: +44 (0) 114 285 3376
Email: export@jenx.com
www.jenx.com

JENX[®]
Positioning for life

Sandals

BG Сандали
 DE Sandalen
 DK Sandaler
 EE Sandaalid
 ES Sandalias

FR Sandales
 GR Σανδάλια
 HU Szandál
 IT Sandali
 NL Sandalen

PL Sandaly
 PT Sandálias
 SE Sandaler
 SK Sandále



S16

S2

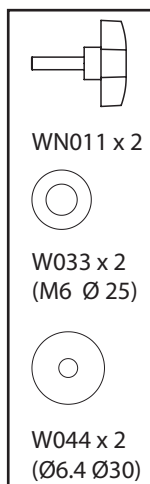
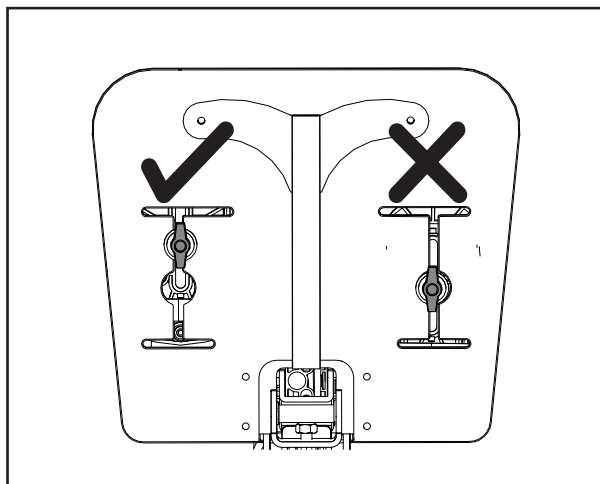
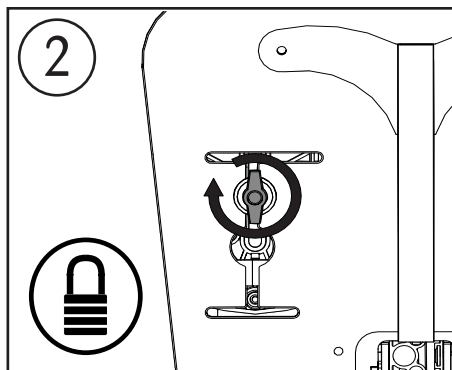
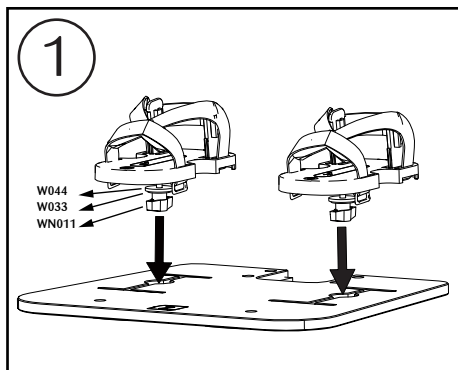

Sandals



BG Сандали
DE Sandalen
DK Sandaler
EE Sandaalid
ES Sandalias

FR Sandales
GR Σανδάλια
HU Szandál
IT Sandali
NL Sandalen

PL Sandały
PT Sandálias
SE Sandaler
SK Sandále

S16
S2

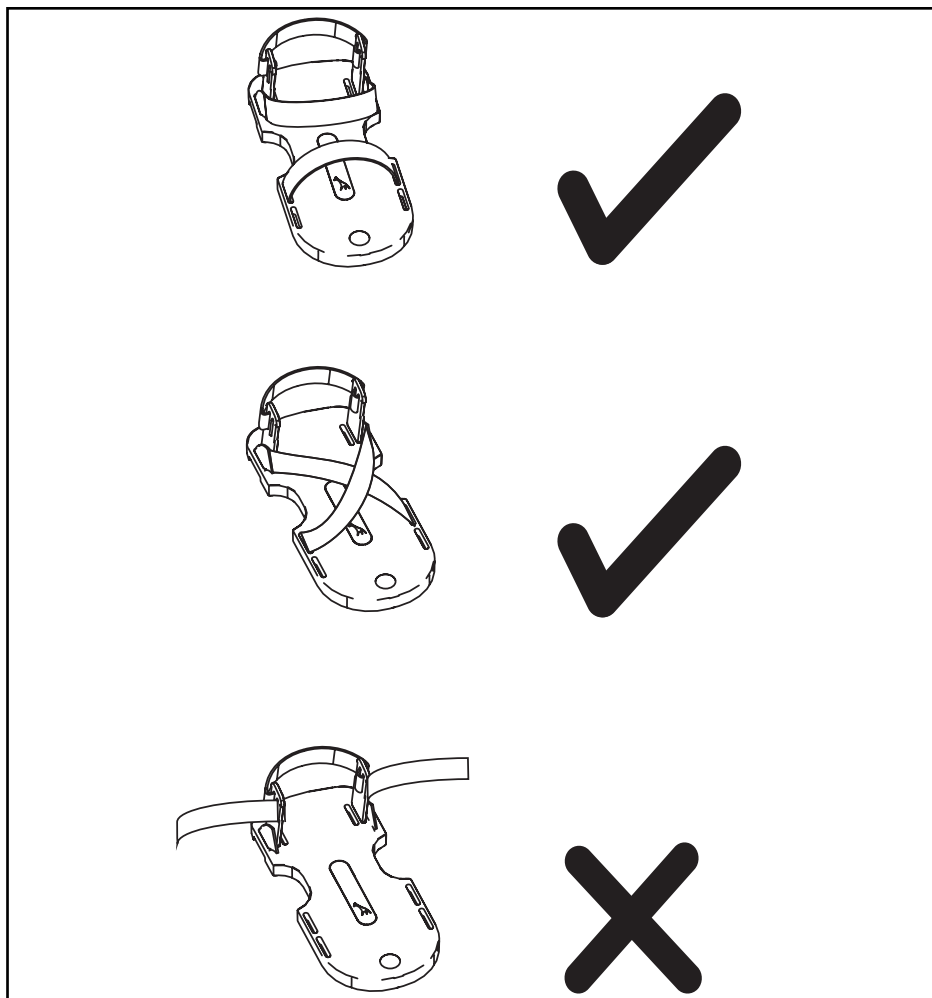

Jenx Limited, Wardsend Road, Sheffield S6 1RQ, United Kingdom
Tel: +44 (0) 114 285 3376
Email: export@jenx.com
www.jenx.com

JENX[®]
Positioning for life

Headrest



BG Облегалка за глава
DE Kopfstütze
DK Hovedstøtte
EE Peatugi
ES Reposacabezas

FR Appui-tête
GR Στήριγμα κεφαλής
HU Fejtámasz
IT Poggiatesta
NL Hoofdsteen

PL Zagłówek
PT Apoio para a cabeça
SE Nackstöd
SK Opierka hlavy

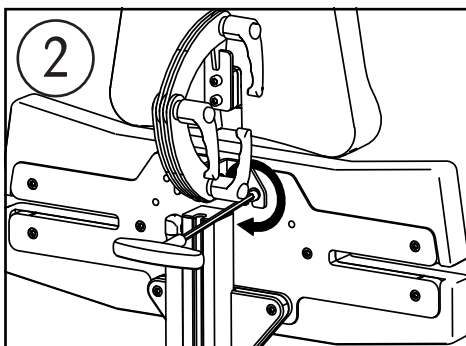
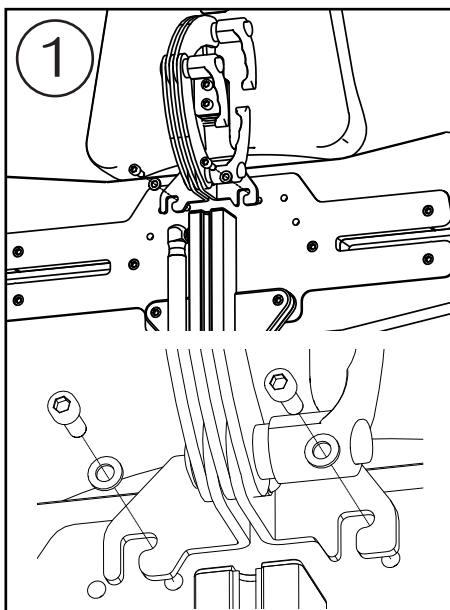
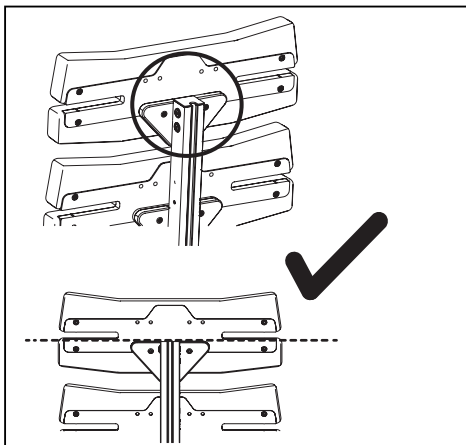
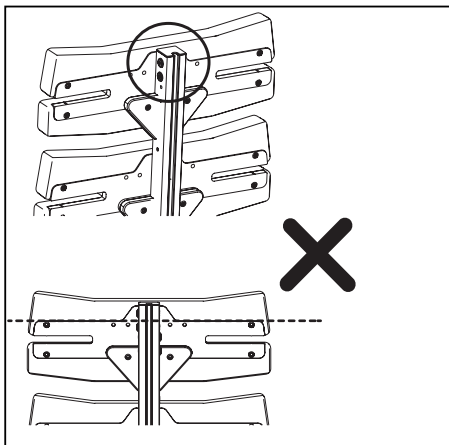

S188 x 2
(M6 10 mm)



W009 x 2
(M6 Ø 12)

Headrest



BG Облегалка за глава
DE Kopfstütze
DK Hovedstøtte
EE Peatugi
ES Reposacabezas

FR Appui-tête
GR Στήριγμα κεφαλής
HU Fejtámasz
IT Poggiatesta
NL Hoofdsteen

PL Zagłówek
PT Apoio para a cabeça
SE Nackstöd
SK Opierka hlavy

MH01 01 MH07-0*
 MH05 MH02-0*
 MH06

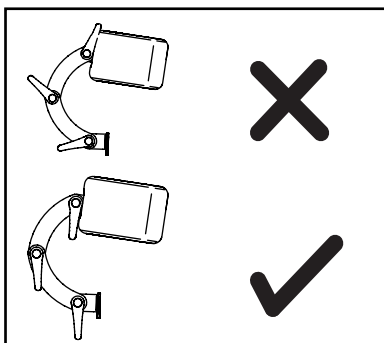
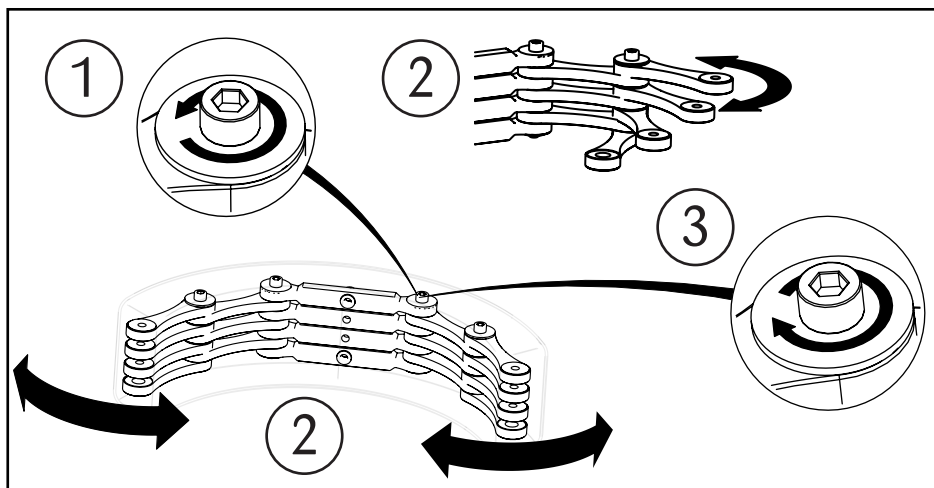
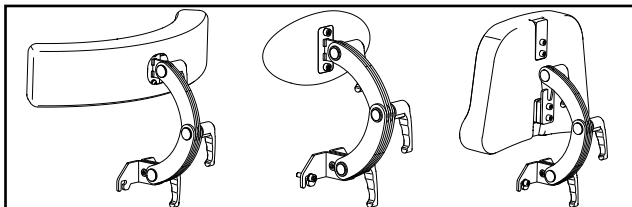

Headrest



BG Облегалка за глава
DE Kopfstütze
DK Hovedstøtte
EE Peatugi
ES Reposacabezas

FR Appui-tête
GR Στήριγμα κεφαλής
HU Fejtámasz
IT Poggiatesta
NL Hoofdsteen

PL Zagłówek
PT Apoio para a cabeça
SE Nackstöd
SK Opierka hlavy

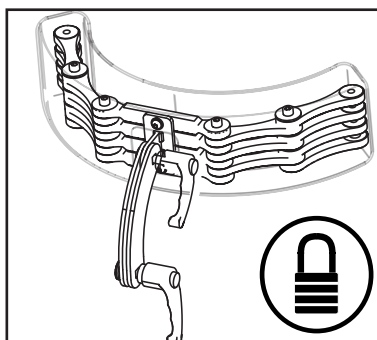
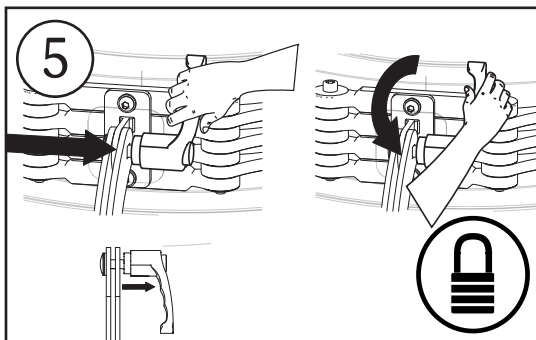
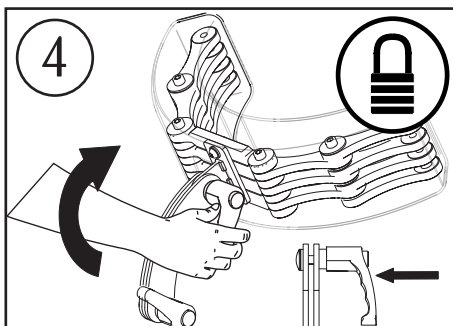
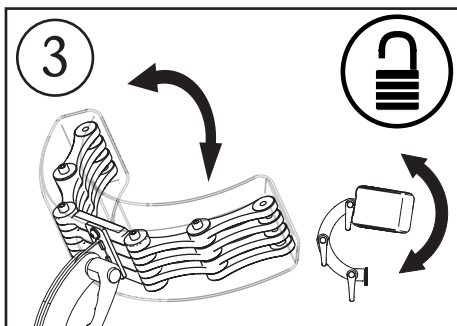
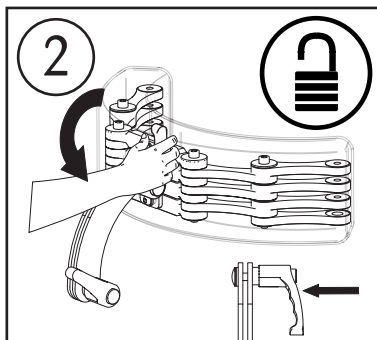
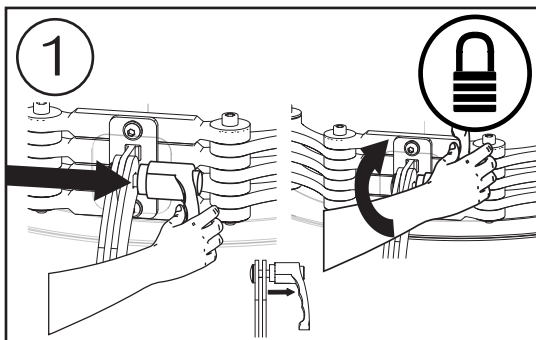

Jenx Limited, Wardsend Road, Sheffield S6 1RQ, United Kingdom
Tel: +44 (0) 114 285 3376
Email: export@jenx.com
www.jenx.com

JENX[®]
Positioning for life

Notes

BG Бележки

DE Notizen

DK Bemærkninger

EE Märkused

ES Notas

FR Remarques

GR Σημειώσεις

HU Jegyzetek

IT Note

NL Opmerkingen

PL Uwagi

PT Notas

SE Anteckningar

SK Poznámky

Jenx Limited, Wardsend Road, Sheffield S6 1RQ, United Kingdom

Tel: +44 (0) 114 285 3376

Email: export@jenx.com

www.jenx.com



Jenx Limited, Wardsend Road, Sheffield S6 1RQ, United Kingdom
Tel: +44 (0) 114 285 3376
Email: export@jenx.com
www.jenx.com

