

patron®

MANUAL DE USUARIO CORZO



(Información de uso)

Manufacturing and Distribution:

PATRON Bohemia a.s. Českolipská 3419
CZ- 27601 Mělník, Česká Republika tel.: +420-315 630 111
fax.: +420-315 630 199
Info.cz@patro.eu [http:// www.patron.eu](http://www.patron.eu)

DATOS BÁSICOS

COMPONENTES

1. Empuñadura
2. Palanca de ajuste de la empuñadura
3. Pasador de seguridad de ajuste de la manija
4. Chasis del respaldo
5. Respaldo
6. Chasis cruzado
7. Cinturón de seguridad
8. Chasis del asiento
9. Palanca del freno de estacionamiento
10. Rueda trasera
11. Travesaño de seguridad trasero
12. Seguro de transporte
13. Refuerzo del asiento
14. Travesaño del asiento
15. Pasador de seguridad del asiento
16. Palanca de ajuste del reposapiés
17. Rueda delantera
18. Cincha de pantorrillas
19. Seguridad del reposapiés
20. Reposapiés
21. Muelle del dispositivo de detención
22. Asiento
23. Ajuste de extensión del asiento
24. Chasis lateral
25. Funda del chasis lateral
26. Extensión de la altura del respaldo
27. Chasis
28. Refuerzo de clip de asiento

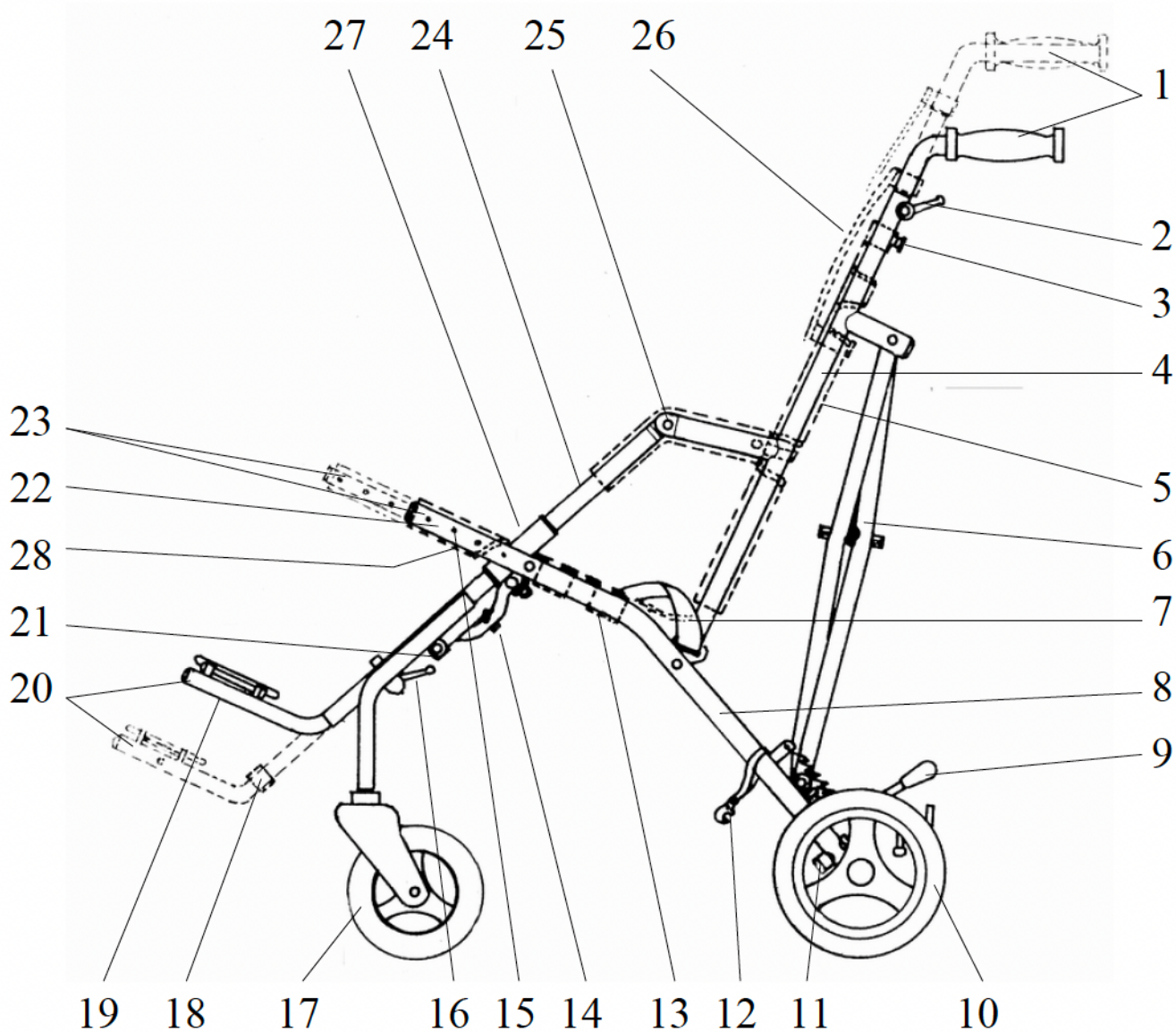



Obr.1



Obr.2

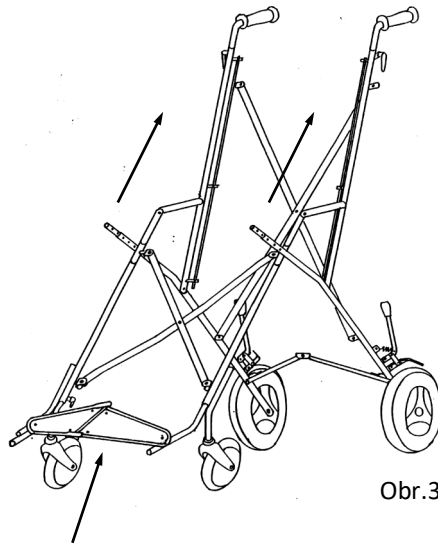

Obr.3



Obr.4



Obr.5



Obr.6

ESPECIFICACIONES TÉCNICAS

Medidas en cm y peso en kg

	CRX30	CRX34	CRX38	CRX42
Profundidad del asiento	28-34	29-35	32-39	33-41
Ancho del asiento	30	34	38	42
Altura del respaldo	55-65	58-69	65-93	65-93
Altura del asiento a reposapiés	31-44	32-46	29-45	35-52
Ancho total	52	57	62	65
Longitud total	96/94	103	98/97	105/104
Altura total / con empuñadura	101/100-101	107/96-104	117/92	130/121
Regulación ángulo asiento	20º	25º	25º	21º
Regulación ángulo respaldo	90º-89º	94º-91º	90º-88º	94º-92º
Freno	PIE	PIE	PIE	PIE
Largo total plegado	114/116	116/117	118	126
Ancho total plegado	32	31/30	32	37
Altura total plegado	34	36	33	32
Carga máxima	45	55	75	75
Peso	12,7	13	14	14,7

PRESENTACIÓN

Estimado cliente,

Lea atentamente este documento antes de utilizar este producto por primera vez. Siga todas las instrucciones de seguridad indicadas en este documento. Si tiene alguna pregunta sobre el producto y su uso adecuado, póngase en contacto con personal profesional o un centro de servicio. Informe inmediatamente sobre cualquier evento adverso grave relacionado con el producto, o cualquier deterioro en la salud del usuario en relación con el uso del producto, al distribuidor oficial del producto en su país o al fabricante del producto. Para obtener la información más reciente sobre seguridad y/o retirada de este producto, así como la declaración de conformidad del producto, comuníquese con el distribuidor oficial del producto en su país o con el fabricante del producto. Guarde este documento en un lugar seguro para futuras referencias.

SEGURIDAD Y ADVERTENCIAS:

¡ATENCIÓN! ¡Cualquier peso que se añada a la empuñadura (bolsa,...) afecta a la estabilidad del cochecito!

¡Las protecciones acolchadas laterales deben ser utilizadas correctamente todo el tiempo!

Presión de aire de los neumáticos recomendado 180 kPa

¡El cierre de Velcro para el reposapiés debe sujetarse correctamente durante el uso del cochecito!

¡ATENCIÓN! No introducir los dedos en las partes móviles durante la manipulación del cochecito.

¡ATENCIÓN! ¡No deje nunca al niño sin supervisión! Incluso si los cinturones y frenos están en uso.

¡ATENCIÓN! Comprobar antes de su uso que todos los sistemas de cierre están correctamente cerrados y todos los sistemas de seguridad son correctamente utilizados.

¡ATENCIÓN! Comprobar antes de su uso que el asiento está correctamente acoplado al chasis.

¡ATENCIÓN! El asiento no es recomendable para niños menores de 6 meses.

¡ATENCIÓN! Este producto no debe utilizarse mientras corre o practica patinaje en línea.

¡ATENCIÓN! Lea atentamente este manual antes del primer uso del cochecito, y guárdelo para posteriores consultas. La seguridad del niño puede estar en peligro en caso de no se seguir las instrucciones y advertencias de seguridad mencionadas en el manual de instrucciones.

PRODUCTO - DESCRIPCIÓN, CARACTERÍSTICAS, IDENTIFICACIÓN:

Ha recibido un producto que está determinado para un uso cotidiano versátil en exteriores, así como en interiores en el hogar. Antes de usar el producto por primera vez, infórmese bien de cómo usarlo, cómo manejarlo, cómo funciona, todas las características del producto, para evitar cualquier posibilidad de lesión. En particular, tenga en cuenta las siguientes instrucciones:

- Todos los usuarios y/o sus acompañantes deben ser capacitados por personal calificado sobre cómo operar con el producto. Los usuarios y/o sus acompañantes están obligados a leer y conocer, en particular, los riesgos residuales de este producto, en relación con las instrucciones de seguridad dadas en este documento.
- El producto ha sido adaptado a las necesidades individuales del usuario. Los cambios adicionales solo pueden ser realizados por personal calificado.
- Le recomendamos que compruebe la personalización del producto una vez al año para garantizar una configuración óptima del producto para los usuarios. Especialmente para usuarios con anatomía cambiante (p. ej., peso y dimensiones corporales), se recomienda ajustar al menos una vez cada seis meses.
- Su producto específico puede diferir de las variantes que se muestran aquí. En particular, no todos los accesorios opcionales descritos en este documento están montados en su producto.
- El fabricante se reserva el derecho de realizar cambios técnicos en el diseño descrito en este manual.

CARACTERÍSTICAS DEL PRODUCTO

Este producto está clasificado como un dispositivo terapéutico no invasivo de clase 1. El producto está diseñado para uso a corto y largo plazo. El producto está controlado por un acompañante y se utiliza para transportar niños con la ayuda de otra persona. El producto está diseñado para usarse sobre una superficie sólida en interiores y exteriores.

El producto es utilizado por niños con limitación temporal o permanente de la capacidad para caminar, incapaces de caminar o mantenerse de pie. El producto es adecuado para usuarios cuya anatomía (p. ej., dimensiones corporales y peso) permita el uso de este producto para el propósito dado y cuya piel esté intacta. El producto solo debe utilizarse junto con los accesorios especificados en el formulario de pedido.





El fabricante de este producto no asume ninguna responsabilidad por las combinaciones con dispositivos médicos y/o accesorios de otros fabricantes. Solo se permiten combinaciones de productos evaluadas en términos de su eficacia y seguridad. Esta combinación de producto y accesorio debe estar permitida y estipulada en el acuerdo de combinación de productos. Indicaciones: restricción leve a severa o completa del movimiento del usuario.

Contraindicaciones: No se conocen contraindicaciones absolutas. Contraindicaciones relativas: falta de condiciones previas físicas o mentales, daño superficial significativo del tejido superficial (por ejemplo, piel, etc.).

Para los acompañantes: Excepcionalmente, los siguientes fenómenos pueden ocurrir a los acompañantes durante el uso del producto: dolor en los músculos del cuello, dolor en los músculos y articulaciones, trastornos circulatorios, riesgo de úlceras por presión. En caso de estos fenómenos o problemas en los acompañantes, póngase en contacto con su médico o terapeuta.

IDENTIFICACIÓN DE PRODUCTO

Información en la etiqueta del producto:

 GTIN	Número de identificación comercial global. Según el estándar GS1 = UDI-DI – Identificador único de dispositivo - Identificador de dispositivo.
 SN	Número de serie. De acuerdo con el estándar GS1 = UDI-PI - Identificador único de dispositivo - Identificador de producción.
 REF	Identificación del productor – versión del producto
Mod.:	Versión del producto / texto
Spec.:	Versión de producto / versión de color
	Productor - dirección

Fecha de producción: el número de serie (primeros 3 dígitos) incluye la fecha de producción (“253” = 253.- meses desde el 01.01.2000 = enero 2021)

SEGURIDAD Y PROTECCIÓN:

- El asistente debe estar familiarizado con las instrucciones de este manual.
- Antes de su uso, se debe buscar consejo médico profesional sobre la idoneidad de este producto.
- Asegúrese siempre, antes de la salida, de que el niño esté cómodo y de que la ropa, alfombras, etc., estén metidos por dentro, para que no se caigan en las ruedas.
- Asegúrese de que el niño esté alejado de las piezas móviles antes de realizar ajustes, para evitar lesiones.
- Al inclinar y ajustar el asiento y el respaldo, actúe en consecuencia para evitar movimientos repentinos e incontrolados.
- El cambio de dirección del asiento debe realizarse sin ocupante y con la unidad de asiento vacía.

- La silla de paseo NO DEBE utilizarse como asiento para un niño mientras viaja en un vehículo de motor o en un autobús si el vehículo no está equipado para ello y si la silla de paseo no es un modelo de prueba de choque de acuerdo con los requisitos de ISO 7176-19 o adicionalmente de ANSI /RESNA WC-4:2012 Sección 19 Anexo A.
- No permita que el niño suba y baje sin ayuda del cochecito.
- Aplique siempre los frenos de estacionamiento al entrar y salir del cochecito.
- El cochecito no está diseñado para ser conducido por las escaleras.
- Asegúrese de que los accesorios de fijación, la barra de seguridad y otros equipos estén instalados y ajustados correctamente.
- No se suba al reposapiés.
- Los frenos deben estar activados en todo momento cuando el cochecito no se esté moviendo.
- Primero practique subir y bajar un bordillo con el cochecito vacío.
- El asistente debe tomar precauciones contra el riesgo de incendio. En los edificios, verifique la ubicación de las salidas de emergencia y asegúrese de que se comprendan los procedimientos.
- No permita que los niños jueguen o se cuelguen del cochecito.
- Durante la conducción, mantenga la máxima atención para evitar situaciones de peligro o colisiones.
- No sobrecargue el cochecito. La sobrecarga de un chasis, asiento, bolso o cesta provoca la reducción de la estabilidad del cochecito.
- Conduzca el cochecito con atención para no lastimar al niño o a usted mismo.
- Si es posible, utilice siempre rampas de acceso o ascensores para superar las restricciones de acceso.
- Siempre levante el cochecito entre dos personas.
- Nunca transporte el cochecito cuando usted y/o su asistente no estén seguros de poder transportar el cochecito con el niño de manera segura.
- Cuando conduzca el cochecito por la carretera, siga las normas de circulación.
- No utilice el cochecito para ningún otro propósito para el que está diseñado.
- El cochecito está diseñado para llevar un solo niño.
- No utilice ningún otro accesorio que no sea el original PATRON diseñado para este producto.
- Cuando se pliega y despliega el cochecito, se debe seguir cuidadosamente la guía del usuario para evitar cualquier daño en la construcción que pueda afectar la estabilidad del producto.
- En caso de defecto aparente, que limite el uso seguro del producto (p. ej., daños en el chasis, caída de piezas u otros defectos visualmente visibles, grietas, etc.), es necesario dejar de usar el producto inmediatamente y ponerse en contacto con su distribuidor oficial local o centro de servicio.
- La empresa PATRON no asume ninguna responsabilidad por los daños causados por el uso de accesorios distintos a los originales PATRON suministrados por esta empresa.
- La empresa PATRON no asume ninguna responsabilidad por los daños y accidentes causados por el uso inadecuado de este producto.

INSTRUCCIONES DE USO

Apertura del carrito:

Coloque el cochecito de paseo sobre ruedas, desbloquee el clip de almacenamiento, sujete una empuñadura y empuje hacia abajo el tubo del asiento opuesto. Presione firmemente los tubos del asiento para asegurarse de que el cochecito esté completamente abierto. Use el pie para trabar la abrazadera trasera en una posición recta. Envuelva el acolchado del reposabrazos alrededor de los reposabrazos. Monte el reposapiés en el cochecito. Bloquee la abrazadera del asiento.

Reposapiés:

Instalar: poner en el suelo el cochecito con frenos casi descompuesto y soltar las dos palancas de seguridad. Tome el reposapiés, presione el botón de resorte ubicado en la parte superior trasera del tubo, desbloquee el pasador de bloqueo y tire de ambos tubos en los dos accesorios del reposapiés hasta que queden bloqueados en la posición más baja con el botón de resorte trasero.

Ajuste de altura: suelte ambas palancas de seguridad, tire de ambos botones de resorte del reposapiés y ajústelo en la posición deseada. Apriete ambas palancas de seguridad para asegurar el reposapiés en su posición.

Desinstalar: poner el cochecito en el suelo. Coloque el reposapiés en su posición más baja, presione los botones de resorte traseros, desbloquee el pasador de bloqueo y saque los reposapiés de ambos tubos laterales al mismo tiempo.

Ajuste de profundidad del asiento:

El asiento debe soportar la tensión en toda su longitud. Para cambiar la profundidad del asiento, deshaga el panel de velcro que conecta el asiento y el respaldo y pliegue parcialmente el cochecito de paseo para aliviar la tensión de la tela. Sujete el extremo del tubo del asiento, presione el botón del resorte del asiento y mueva el tubo del asiento hasta que el botón del resorte se reubique en el orificio deseado. Repita para el otro lado del asiento. Abra completamente el cochecito y ajuste el panel de velcro que conecta el asiento y el respaldo.

Regulación de la altura del respaldo y de las empuñaduras:

Desabroche las correas de velcro de la extensión del respaldo y pliegue parcialmente el cochecito para aliviar la tensión de la tela. Sujete la empuñadura, suelte la palanca de seguridad, saque la liberación rápida y mueva la empuñadura hasta que se reubique en la posición deseada. Suelte la liberación rápida de la empuñadura moviendo la propia empuñadura. Apriete la palanca de seguridad de la empuñadura. Repita para la otra empuñadura y abra completamente el cochecito. Abroche todas las correas de velcro de la extensión del respaldo.

Frenos:

Para accionar el freno, presione la almohadilla de la palanca del freno (posición 9) en ambos lados completamente hasta la posición final. Para quitar el freno de mano, levante ambas pastillas de la palanca de freno.

Cinturón de cinco puntos:

Suelte todos los cierres rápidos de plástico (tipo horquilla), coloque al niño en la silla de paseo y ajuste la longitud deseada del cinturón. Elija el orificio en el respaldo para ajustar la posición adecuada de las correas de los hombros. El agujero debe estar al mismo nivel o más alto que la parte superior de los hombros. Las correas de los hombros deben montarse en el respaldo y la extensión del respaldo al mismo tiempo cuando sea posible.

Entrar en el cochecito:

Asegúrese de que los frenos de estacionamiento estén activados, para facilitar el acceso, el reposapiés se puede quitar; si es posible, coloque la parte trasera del carrito contra una pared o un objeto inamovible (alternativamente, otro ayudante puede sostener el carrito con firmeza); coloque al niño con cuidado en el cochecito de paseo, abroche el cinturón de seguridad y coloque el reposapiés. El niño siempre debe sentirse cómodo.

Salir del cochecito:

Asegúrese de que los frenos de estacionamiento estén activados; si es posible, coloque la parte trasera del cochecito contra una pared o un objeto inamovible (alternativamente, otro ayudante puede sujetar la silla de paseo con firmeza); desabroche el cinturón de seguridad y levante al niño con cuidado.

Superar bordillos y obstáculos bajos:

Hacia abajo: lleve las ruedas traseras hasta el borde del bordillo, sujete firmemente las empuñaduras e incline el cochecito ligeramente hacia atrás. Mantenga el equilibrio sobre las ruedas traseras, baje el cochecito por el bordillo sobre las ruedas traseras. Nunca incline el cochecito hacia adelante en un bordillo.

Hacia arriba: lleve las ruedas traseras al bordillo. Sujutando con firmeza las empuñaduras, incline el cochecito hacia atrás y coloque las ruedas traseras encima del bordillo. Coloque las ruedas delanteras en la parte inferior del bordillo y levántelas hasta el nivel superior

Transporte manual del cochecito:

Utilice rampas y ascensores cuando disponga de ellos.

Si no queda otra alternativa y no puede evitar las escaleras, debe contar con la ayuda de, como mínimo, una persona de confianza.

No intente subir o bajar solo diversos escalones, a menos que usted y la persona que le ayude estén seguros que controlan totalmente la manipulación.

Descanse a intervalos regulares, si se siente cansado.

Las manos del ocupante deben estar dentro del asiento durante el transporte.

NUNCA levante el cochecito por la barra de seguridad o el reposapiés.

Bajar escaleras. Sujete la empuñadura con fuerza y coloque el cochecito recto, con las ruedas delanteras en el escalón superior. Mueva la empuñadura hacia abajo y apriete el cochecito hacia delante hasta que las ruedas posteriores se encuentren al final del escalón superior. La persona que ayuda se coloca delante, sujetando la parte delantera del cochecito. Las dos personas deben levantar el cochecito al mismo tiempo. Continúe escalón por escalón hasta el final (imagen 1).

Subir escaleras. Sujete con fuerza la empuñadura y coloque el cochecito recto, con las ruedas traseras contra el último escalón. Sujete la empuñadura hacia atrás y mueva el cochecito hacia delante hasta que las ruedas traseras se encuentren al final del escalón de abajo. La persona que ayuda debe colocarse delante del cochecito y sujetarlo por la parte delantera. Ambas personas deben levantarlo al mismo tiempo. Súbanlo por las escaleras. Continúen escalón por escalón hasta arriba (imagen 2).

Plegado del cochecito:

Desabroche la cremallera de la tapicería del reposabrazos, desbloquee la abrazadera trasera empujando hacia arriba en el centro de la abrazadera. (Desbloquee la abrazadera del asiento - talla 38) Tome una empuñadura y tire hacia arriba del tubo del asiento con la otra mano. Asegúrese de que la cubierta del respaldo esté curvada hacia el cochecito para evitar dañar el mecanismo de plegado del espaciador. Bloquee el clip de almacenamiento. No es necesario desinstalar el reposapiés para plegar el cochecito de paseo (imagen 3).

Tapicería:

el asiento, el refuerzo del asiento, el respaldo y la extensión del respaldo no son desmontables. Puede limpiarlos con agua tibia y detergente suave.

Reposabrazos:

Deshaga el velcro y el botón para desinstalar los tapizados de los reposabrazos.

Lavar a mano en máx. 40°C con detergente suave.

Refuerzo del asiento:

Por razones de seguridad, no retire el refuerzo del asiento. El refuerzo está equipado con correas con hebilla y velcro (imagen 4). La rigidez básica se establece en la fábrica; sin embargo, las correas se pueden apretar o aflojar según sea necesario. Las correas se sujetan en la parte inferior del refuerzo del asiento (imagen 5). Ajuste el refuerzo cuando el cochecito esté parcialmente plegado. Apriete o afloje las correas según sea necesario y luego despliegue completamente todo el cochecito. Para CRX tallas 38 y 42, cuando el asiento está extendido, el cinturón (imagen 5) debe moverse hacia la parte delantera del asiento (imagen 6).

MANTENIMIENTO, ELIMINACIÓN DEL PRODUCTO:

- El cochecito ha sido diseñado con la mejor calidad y, con un uso y mantenimiento correctos, es capaz de proporcionar años de servicio sin problemas.
- Inspeccione regularmente la empuñadura, los mecanismos de seguridad de la barra, los sistemas de cierre, el reposapiés, las fijaciones de las juntas y el cierre de seguridad de la empuñadura para garantizar que estén seguros, limpios y en pleno funcionamiento. Los frenos, las ruedas, los neumáticos y la tapicería pueden desgastarse y, si es necesario, deben ser reemplazados por el distribuidor oficial.
- Los frenos, las ruedas y los neumáticos están sujetos a desgaste y deben ser reemplazados si es necesario por un reparador aprobado por el proveedor del cochecito.
- Recomendamos que el cochecito sea revisado por un reparador autorizado cada 12 meses.
- Recomendamos que después de 24 meses haga revisar el cochecito por el servicio técnico autorizado.
- Si el cochecito está dañado o necesita reparación, el reparador autorizado podrá asesorar sobre lo que se requiere.
- Alternativamente, PATRON Bohemia a.s. El departamento de atención al cliente está disponible para obtener información sobre el producto.
- Solo se deben usar piezas de repuesto de PATRON Bohemia a.s.
- Si las partes de su cochecito se vuelven rígidas o difíciles de operar (o a más tardar cada 6 meses), asegúrese de que la suciedad no sea la causa, aplique una ligera aplicación de un lubricante en aerosol como WD 40 (no usar aceite ni grasa). Asegúrese de que el lubricante penetre entre los componentes, pero no rocíe demasiado, ya que esto puede favorecer la acumulación de suciedad. Limpie cualquier rociado de acceso. La lubricación regular de las piezas móviles extenderá la vida útil de su cochecito y facilitará la apertura y el plegado.
- Asegúrese de estar familiarizado con el funcionamiento del cochecito. Siempre debe abrirse y plegarse con facilidad. Si no es así, no fuerce el mecanismo; deténgase y lea las instrucciones.
- Las ruedas, las piezas de plástico y de metal se pueden limpiar con una esponja con agua tibia y un detergente suave.
- La tela del asiento se puede lavar a mano (máx. 30°C).
- Nunca limpie con limpiadores abrasivos, a base de amoníaco, a base de lejía o tipo alcohol.
- Después de la exposición a condiciones húmedas, seque con un paño suave y déjelo completamente abierto en un ambiente cálido.
- Guarde su silla de paseo en un lugar seco y seguro.
- Compruebe y apriete las uniones roscadas con regularidad.
- Si hay cables de control usados (frenos, telescópicos, basculante), revíselos regularmente y, si es necesario, configúrelos y engrase.

Vida útil del producto: La vida útil esperada del producto es de 5 años. La vida útil esperada del producto se utilizó como base para el desarrollo del producto y la definición de requisitos para el uso del producto para el propósito dado. Estos datos también incluyen los requisitos de mantenimiento para garantizar la eficiencia y la seguridad necesarias del producto.

Instrucciones de desecho: Para su desecho, el producto debe ser desechado de acuerdo con las regulaciones locales de protección ambiental vigentes en el país donde se utilizó el producto.

CONDICIONES DE LA GARANTÍA

1. En este producto se aplican 24 meses de garantía a partir de la fecha de venta. La garantía se aplica por defectos de material y fabricación.
2. El producto debe usarse exclusivamente para el propósito para el que fue diseñado y deben seguirse las instrucciones de la guía del usuario.
3. El producto debe usarse, mantenerse, limpiarse y almacenarse correctamente de acuerdo con las instrucciones de la guía del usuario.

4. No tire hacia abajo de la etiqueta de identificación. Tiene que ser legible y sin daños durante todo el período de garantía.
5. El caso de garantía debe ser reclamado por el vendedor, donde se compró el producto. La "Hoja de garantía" debidamente cumplimentada y el comprobante de compra deben declararse en la solicitud de garantía. Cada defecto debe ser reclamado inmediatamente.
6. El procedimiento de reclamación puede iniciarse cuando el dispositivo se entrega completo, en su embalaje original, cuidadosamente embalado y protegido contra daños. El propietario se compromete a entregar el aparato limpio de acuerdo con las medidas higiénicas generales. El mantenimiento y la limpieza básicos no pueden esperarse ni exigirse cuando se reclaman.
7. La garantía no cubre: fallas causadas por la sobrecarga de los productos, accidente, daño forzado, cambios no autorizados realizados en el producto y/o sus accesorios, desgaste natural de las piezas, especialmente suciedad y daños en la tapicería, desgaste del plástico piezas, frenos, perfil de neumáticos y pinchazo de neumáticos, etc.
8. La garantía finaliza siempre que surjan las siguientes condiciones: el usuario no sigue las instrucciones mencionadas en esta guía del usuario y los procedimientos de almacenamiento y mantenimiento sugeridos por el fabricante, o cuando el producto es reparado por cualquier otra parte que no sea un centro de servicio autorizado, o cuando la etiqueta identificativa no está pegada en la silla de paseo y tampoco en la hoja de garantía.
9. El período de garantía no se puede intercambiar con el período de uso, es decir, el período de por vida cuando se cumple con el uso y mantenimiento correctos del producto de acuerdo con la guía del usuario.
10. Ni el productor ni el importador son responsables de las pérdidas y lesiones causadas por la manipulación y el uso del producto en conflicto con las instrucciones de la "Guía del usuario".

El fabricante, PATRON Bohemia a.s., se reserva el derecho de realizar modificaciones en los productos.

NOTAS

Manufacturing and Distribution:

PATRON Bohemia a.s. Českolipská 3419
CZ- 27601 Mělník, Česká Republika tel.: +420-315 630
111
fax.: +420-315 630 199
Info.cz@patro.eu [http:// www.patron.eu](http://www.patron.eu)